

**ASUS**<sup>®</sup>

**Serie MX27U  
Monitor LCD**

*Guía del usuario*

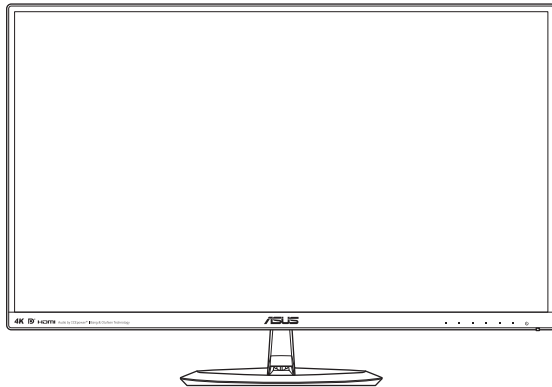

**HDMI**<sup>™</sup>  
HIGH-DEFINITION MULTIMEDIA INTERFACE

**Copyright© 2016 ASUSTeK COMPUTER INC. Reservados todos los derechos.**

Ninguna parte de este manual, incluidos los productos y el software descritos en él, se puede reproducir, transmitir, transcribir, almacenar en un sistema de recuperación, ni traducir a ningún idioma, de ninguna forma ni por ningún medio, excepto la documentación que el comprador mantiene como copia de seguridad, sin el permiso por escrito de ASUSTeK COMPUTER INC. ("ASUS").

La garantía del producto o el servicio no se extenderá si: (1) el producto se repara, modifica o altera, a menos que tal reparación, modificación o alteración esté autorizada por escrito por ASUS; (2) el número de serie del producto está deteriorado o se ha extraviado.

ASUS PROPORCIONA ESTE MANUAL "COMO ESTÁ" SIN NINGUNA GARANTÍA DE NINGÚN TIPO, NI EXPRESA NI IMPLÍCITA, INCLUIDAS, PERO SIN LIMITARSE A, LAS GARANTÍAS IMPLÍCITAS O CONDICIONES DE COMERCIABILIDAD O IDONEIDAD PARA UN FIN DETERMINADO. EN NINGÚN CASO ASUS, SUS DIRECTORES, DIRECTIVOS, EMPLEADOS O AGENTES SERÁN RESPONSABLES DE NINGÚN DAÑO INDIRECTO, ESPECIAL, INCIDENTAL O CONSECUENTE (INCLUIDOS LOS DAÑOS CAUSADOS POR PÉRDIDA DE BENEFICIOS, PÉRDIDA DE NEGOCIO, PÉRDIDA DE USO O DATOS, INTERRUPCIÓN DEL NEGOCIO Y CASOS SIMILARES), AUNQUE ASUS HUBIERA RECIBIDO NOTIFICACIÓN DE LA POSIBILIDAD DE TALES DAÑOS QUE SURJAN DE CUALQUIER DEFECTO O ERROR EN ESTE MANUAL O EL PRODUCTO.

LAS ESPECIFICACIONES E INFORMACIÓN CONTENIDAS EN ESTE MANUAL SE PROPORCIONAN SOLO A TÍTULO INFORMATIVO Y EN CUALQUIER MOMENTO PUEDEN CAMBIAR SIN PREVIO AVISO, Y NO SE DEBEN CONSIDERAR COMO UNA OBLIGACIÓN PARA ASUS. ASUS NO ASUME NINGUNA RESPONSABILIDAD POR NINGÚN ERROR O IMPRECISIÓN QUE PUDIERA APARECER EN ESTE MANUAL, INCLUIDOS LOS PRODUCTOS Y EL SOFTWARE DESCRITOS EN ÉL.

Los productos y nombres de empresas que aparecen en este manual pueden o no ser marcas registradas o propiedad intelectual de sus respectivas compañías y solamente se usan para identificación o explicación y en beneficio de los propietarios sin intención de infringir ningún derecho.

# Tabla de contenido

Notices.....	iv
Información de seguridad.....	v
Limpieza y mantenimiento.....	vii
Servicios de recuperación.....	viii
1.1 ¡Bienvenido! .....	1-1
1.2 Contenido del paquete .....	1-1
1.3 Montar la base del monitor .....	1-2
1.4 Conectar los cables .....	1-3
1.4.1 Parte posterior del monitor LCD .....	1-3
1.5 Presentación del monitor .....	1-4
1.5.1 Utilizar los botones de control.....	1-4
1.5.2 Función QuickFit.....	1-6
2.1 Desmontar la base .....	2-1
2.2 Ajustar el monitor .....	2-2
3.1 Menú en pantalla (OSD).....	3-1
3.1.1 Cómo volver a establecer la configuración .....	3-1
3.1.2 Presentación de las funciones OSD .....	3-2
3.2 Especificaciones.....	3-13
3.3 Solucionar problemas (preguntas más frecuentes).....	3-15
3.4 Lista de frecuencias admitidas.....	3-16

# Notices

## Federal Communications Commission Statement

This device complies with Part 15 of the FCC Rules. Operation is subject to the following two conditions:

- This device may not cause harmful interference, and
- This device must accept any interference received including interference that may cause undesired operation.

This equipment has been tested and found to comply with the limits for a Class B digital device, pursuant to Part 15 of the FCC Rules. These limits are designed to provide reasonable protection against harmful interference in a residential installation. This equipment generates, uses and can radiate radio frequency energy and, if not installed and used in accordance with manufacturer's instructions, may cause harmful interference to radio communications. However, there is no guarantee that interference will not occur in a particular installation. If this equipment does cause harmful interference to radio or television reception, which can be determined by turning the equipment off and on, the user is encouraged to try to correct the interference by one or more of the following measures:

- Reorient or relocate the receiving antenna.
- Increase the separation between the equipment and receiver.
- Connect the equipment to an outlet on a circuit different from that to which the receiver is connected.
- Consult the dealer or an experienced radio/TV technician for help.

This product implements power management functionality. In case of no signal input after 10 seconds, the product automatically goes to sleep/standby mode.



As an Energy Star® Partner, our company has determined that this product meets the Energy Star® guidelines for energy efficiency.

## Canadian Department of Communications Statement

This digital apparatus does not exceed the Class B limits for radio noise emissions from digital apparatus set out in the Radio Interference Regulations of the Canadian Department of Communications.

This class B digital apparatus complies with Canadian ICES-003.

## AEEE Yönetmeliğine Uygundur

## Información de seguridad

- Antes de instalar el monitor, lea atentamente toda la documentación incluida en el paquete.
- Para evitar incendios o descargas eléctricas, nunca exponga el monitor a la lluvia ni a la humedad.
- Nunca intente abrir la carcasa del monitor. En el interior del monitor hay componentes con voltaje alto y peligroso que puede provocar graves daños personales.
- Si la fuente de alimentación se avería, no intente arreglarla usted mismo. Póngase en contacto con un profesional cualificado o con su proveedor.
- Antes de usar el producto, asegúrese de que todos los cables están correctamente conectados y que los cables de alimentación no están dañados. Si detecta algún daño, póngase en contacto con su distribuidor inmediatamente.
- Las ranuras y aberturas situadas en la parte posterior y superior de la carcasa están pensadas para la ventilación del aparato. No las bloquee. No coloque nunca este aparato cerca de un radiador o fuentes de calor ni sobre ellas a menos que se proporcione la ventilación adecuada.
- El monitor debe alimentarse solamente con el tipo de fuente de alimentación indicado en la etiqueta. Si no está seguro del tipo de alimentación de su domicilio, póngase en contacto con su distribuidor o con la compañía eléctrica local.
- Use el enchufe adecuado que cumpla la normativa eléctrica local.
- No sobrecargue las tomas de corriente ni los alargadores. Si lo hace, podría provocar un incendio o descargas eléctricas.
- Evite el polvo, la humedad y las temperaturas extremas. No coloque el monitor en un área donde se pueda mojar. Coloque el monitor en una superficie estable.
- Desenchufe la unidad durante una tormenta o si no la va a utilizar durante un prolongado período de tiempo. Esto protegerá el monitor de daños provocados por las subidas de tensión.
- Nunca inserte objetos ni derrame líquidos de ningún tipo en las ranuras de la carcasa del monitor.
- Para garantizar el funcionamiento correcto, utilice el monitor solamente con los equipos que cumplan la norma UL, que tengan las tomas de corriente correctamente configuradas y con valores nominales comprendidos entre 100 y 240 VCA.
- La toma de corriente deberá estar instalada cerca del equipamiento y deberá ser fácilmente accesible.
- Si tiene problemas técnicos con el monitor, póngase en contacto con un profesional cualificado o con su distribuidor.

- Este producto puede contener sustancias químicas que en el Estado de California están consideradas como cancerígenas y que provocan defectos de nacimiento y/u otros daños en la reproducción. Lávese las manos después de manipular el producto.

## Limpieza y mantenimiento

- Antes de levantar o volver a colocar el monitor, debe desconectar los cables y el cable de alimentación. Siga las técnicas correctas para levantar el monitor cuando lo coloque. Cuando levante o transporte el monitor, agárrelo por los bordes. No levante la pantalla por la base ni el cable de alimentación.
- Limpieza. Apague el monitor y desenchufe el cable de alimentación. Limpie la superficie del monitor con un paño que no deje pelusas y no abrasivo. Las manchas resistentes se pueden eliminar con un paño humedecido con un producto de limpieza suave.
- No utilice productos de limpieza que contengan alcohol o acetona. Utilice productos de limpieza fabricados para pantallas LCD. Nunca rocíe productos de limpieza directamente en la pantalla, ya que pueden gotear dentro del monitor y causar descargas eléctricas.

### Los siguientes síntomas son normales en el monitor:

- Debido a la naturaleza de la luz fluorescente, la pantalla puede parpadear durante el uso inicial. Apague y vuelva a encender el interruptor de alimentación para asegurarse de que el parpadeo desaparece.
- Puede detectar un brillo ligeramente irregular en la pantalla dependiendo del patrón de escritorio que utilice.
- Cuando la misma imagen se muestra durante horas, una imagen remanente de la pantalla anterior puede mantenerse en pantalla al cambiar de imagen. La pantalla se recuperará lentamente. Si no es así, apague el interruptor de alimentación durante varias horas.
- Cuando la pantalla se quede en blanco, parpadee o ya no funcione, póngase en contacto con su distribuidor o centro de soporte técnico para repararla. ¡No repare la pantalla usted mismo!

### Convenciones utilizadas en esta guía



**ADVERTENCIA:** Información para evitar daños personales al intentar completar una tarea.



**PRECAUCIÓN:** Información para evitar daños en los componentes al intentar completar una tarea.



**IMPORTANTE:** Información que DEBE seguir para completar una tarea.



**NOTA:** Sugerencias e información adicional que ayudan a completar una tarea.

## **Dónde encontrar más información**

Consulte las siguientes fuentes para obtener información adicional y las actualizaciones del software del producto.

### **1. Sitios Web de ASUS**

Los sitios Web de ASUS en todo el mundo proporcionan información actualizada del hardware y los productos de software de ASUS.

Consulte el sitio Web <http://www.asus.com>

### **2. Documentación opcional**

El paquete del producto puede incluir documentación opcional que puede haber añadido su distribuidor. Estos documentos no forman parte del paquete estándar.

## **Servicios de recuperación**

Los programas de reciclaje y recuperación de productos de ASUS están totalmente comprometidos con las normativas más exigentes relacionadas con la protección de nuestro medio ambiente. Creemos en la oferta de soluciones para que nuestros clientes sean capaces de reciclar responsablemente nuestros productos, pilas y otros componentes, así como los materiales de embalaje.

Visite la página Web <http://csr.asus.com/english/Takeback.htm> para obtener información de reciclaje detallada en las diferentes regiones.



## 1.1 ¡Bienvenido!

¡Gracias por adquirir el monitor LCD de ASUS®!

Los monitores LCD panorámicos más modernos de ASUS proporcionan una visualización más nítida, clara y brillante, además de una gran cantidad de funciones que mejoran la experiencia de visualización.

¡Con estas funciones, disfrutará de la comodidad y la experiencia visual agradable que proporciona el monitor!

## 1.2 Contenido del paquete

Compruebe que el paquete contiene los siguientes artículos:

- ✓ Monitor LCD
- ✓ Base del monitor
- ✓ Guía de inicio rápido
- ✓ Tarjeta de Garantía
- ✓ 1x Adaptador de alimentación
- ✓ 1x Cable de alimentación
- ✓ 1x Cable HDMI (opcional)
- ✓ 1x Cable USB Tipo C (opcional)
- ✓ 1x Cable USB Tipo C a Tipo A (opcional)
- ✓ 1x Cable DP (opcional)



- Si alguno de los artículos anteriores falta o está dañado, póngase en contacto con su distribuidor inmediatamente.



### PRECAUCIÓN

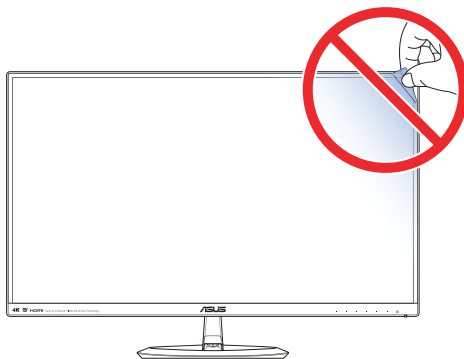

## 1.3 Montar la base del monitor

1. Coloque la parte frontal del monitor boca abajo en una mesa.
2. Acople la base al brazo.
3. Gire el tornillo en el sentido de las agujas del reloj para fijar la base. A continuación, ajuste el monitor al ángulo que le resulte más cómodo.



- Le recomendamos que cubra la superficie de la mesa con un paño suave para no dañar el monitor.

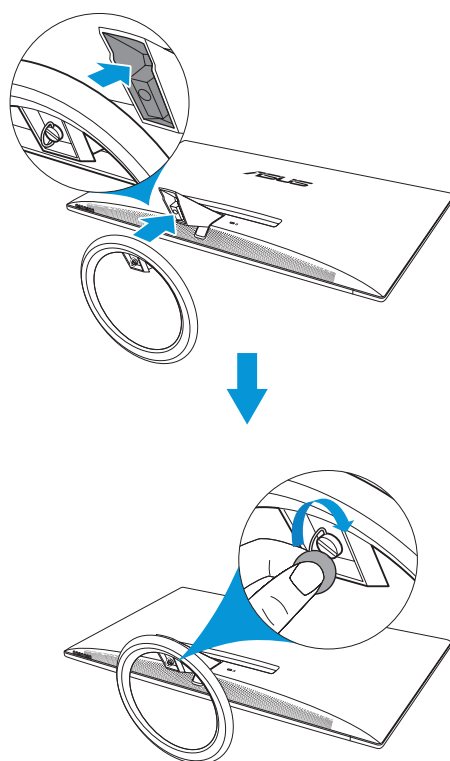

## 1.4 Conectar los cables

### 1.4.1 Parte posterior del monitor LCD

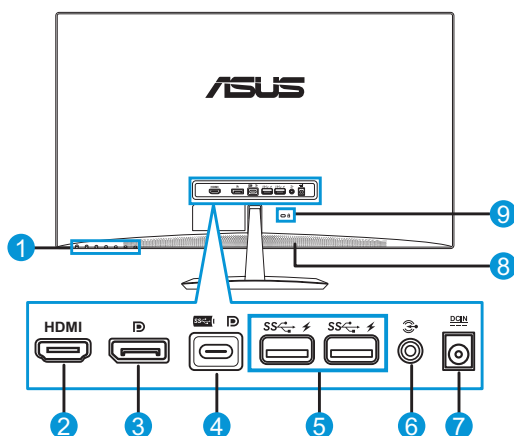

1. Botones de control
2. Puerto HDMI
3. DisplayPort
4. Puerto USB Tipo C
5. Puertos USB 3.1 x2
6. Puerto de ENTRADA de línea (entrada de audio)
7. Puerto de ENTRADA DE CC
8. Altavoces
9. Bloqueo Kensington



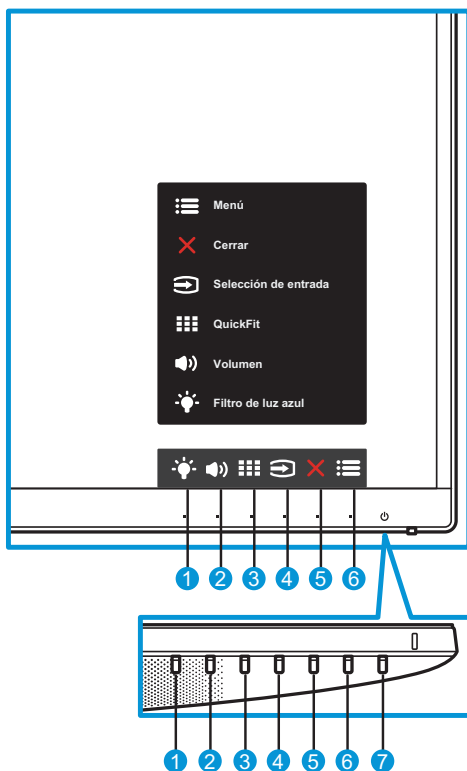

## 1.5 Presentación del monitor

### 1.5.1 Utilizar los botones de control

Utilice los botones de control situados en la parte inferior del monitor para ajustar la configuración de la imagen. Toque los botones 1-6 para activar la página de la lista de botones.



1. Botón de acceso directo2:
  - Este es un botón de acceso directo. La configuración predeterminada es **Filtro de luz azul**.
2. Botón de acceso directo1:
  - Este es un botón de acceso directo. La configuración predeterminada es **Volumen**.
3. Botón QuickFit:
  - Este es un botón de acceso directo para activar la función **QuickFit** diseñada para la alineación.

- La función **QuickFit** contiene varias opciones de patrones de cuadrícula, tamaños de papel y tamaños de fotografía comunes. Consulte la sección página 1-6 para obtener más información.
4.  Botón Entrada:
    - Permite cambiar la fuente de entrada.
  5.  Botón Cerrar:
    - Permite salir del menú OSD.
  6.  Botón Menú:
    - Permite entrar en el menú OSD.
  7.  Botón de alimentación o indicador de encendido:
    - Presione este botón para encender y apagar el monitor.
    - En las tablas siguientes, encontrará la definición del color del indicador de encendido.

Estado	Descripción
Blanco	ENCENDIDO
Ámbar	Modo de espera
APAGADO	APAGADO

## 1.5.2 Función QuickFit

La función QuickFit contiene tres patrones: (1) Cuadrícula (2) Tamaño de papel (3) Tamaño de fotografía.

QuickFit tiene tres patrones:

1. Patrón de cuadrícula: facilita a los diseñadores y usuarios la organización del contenido y el diseño en una página y, al mismo tiempo, les ayuda a conseguir un aspecto coherente.



2. Tamaño de papel: permite a los usuarios ver sus documentos a tamaño real en la pantalla.

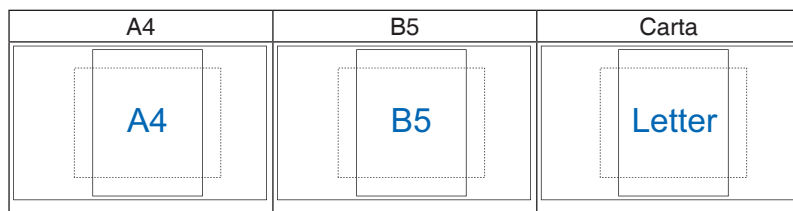

3. Tamaño de fotografía: permite a los fotógrafos y otros usuarios ver y editar sus fotografías de forma precisa a tamaño real en la pantalla.

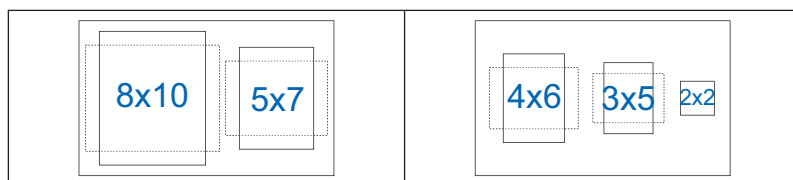

## 2.1 Desmontar la base

Para desmontar la base, realice el siguiente procedimiento:

1. Desconecte los cables de alimentación y señal. Coloque la parte frontal del monitor boca abajo y con cuidado sobre una mesa despejada.
2. Gire el tornillo en el sentido contrario a las agujas del reloj para aflojar el tornillo situado en la parte inferior de la base.
3. También puede utilizar un destornillador directamente para quitar el tornillo que fija la base al pedestal y desmontar la base de este último.

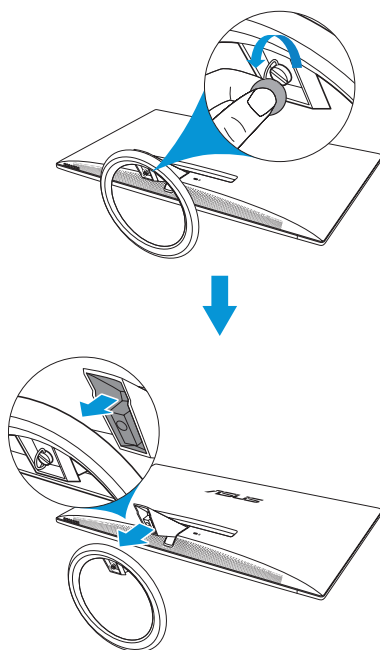

- Le recomendamos que cubra la superficie de la mesa con un paño suave para no dañar el monitor.
- Sujete la base mientras quita el tornillo.

## 2.2 Ajustar el monitor

- Para conseguir la mejor visualización posible, se recomienda mirar a toda la superficie del monitor y, a continuación, ajustarlo con el ángulo que le resulte más cómodo.
- Sujete la base para impedir que el monitor se caiga cuando cambie su ángulo.
- Puede ajustar el ángulo del monitor entre  $-5^{\circ}$  y  $20^{\circ}$ .

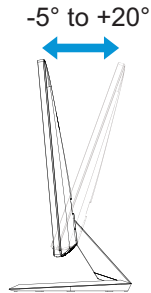

- 
- Es normal que el monitor tiemble ligeramente mientras ajusta el ángulo de visualización.
-



## 3.1 Menú en pantalla (OSD)

### 3.1.1 Cómo volver a establecer la configuración

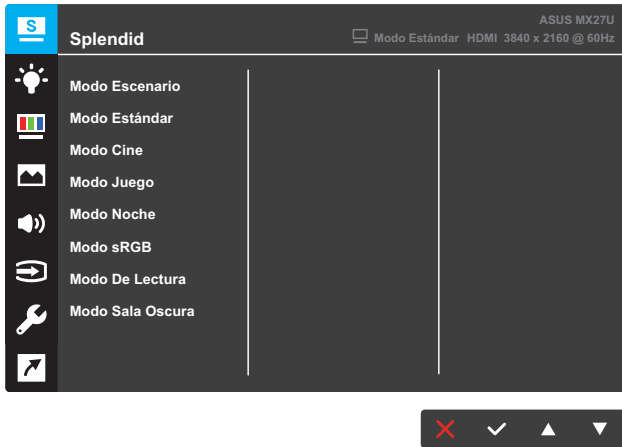

1. Pulse el botón **MENÚ** para activar el menú OSD.
2. Presione los botones **▼** y **▲** para alternar entre las opciones del menú. A medida que se mueve de un icono a otro, el nombre de la opción se resalta.
3. Para seleccionar el elemento resaltado en el menú, presione el botón **✓**.
4. Presione los botones **▼** y **▲** para seleccionar el parámetro que desee.
5. Presione el botón **✓** para acceder a la barra deslizante y, a continuación, utilice los botones **▼** y **▲** según los indicadores del menú para realizar los cambios.
6. Seleccione **↶** para volver al menú anterior o **✓** para aceptar y volver al menú anterior.

## 3.1.2 Presentación de las funciones OSD

### 1. Splendid

Esta función contiene ocho funciones secundarias que puede seleccionar según sus preferencias. Cada modo tiene la opción Reiniciar que permite mantener la configuración o recuperar el modo preestablecido.

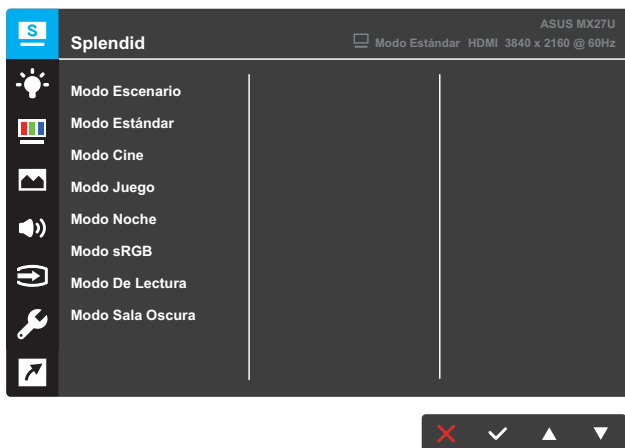

- **Modo Escenario:** es la mejor opción para visualizar fotografías de paisajes con la tecnología de inteligencia de vídeo SPLENDID™.
- **Modo Estándar:** es la mejor opción para editar documentos con la tecnología de inteligencia de vídeo SPLENDID™.
- **Modo Cine:** es la mejor opción para ver películas con la tecnología de inteligencia de vídeo SPLENDID™.
- **Modo Juego:** es la mejor opción para ejecutar juegos con la tecnología de inteligencia de vídeo SPLENDID™.
- **Modo Noche:** es la mejor opción para ejecutar juegos con escenas oscuras o ver películas con escenas oscuras con la tecnología de inteligencia de vídeo SPLENDID™.
- **Modo sRGB:** se trata de la mejor elección para ver fotografías y gráficos desde PCs.
- **Modo De Lectura:** es la mejor opción para leer libros con la tecnología de inteligencia de vídeo SPLENDID™.
- **Modo Sala Oscura:** es la mejor opción para un entorno con poca iluminación con la tecnología de inteligencia de vídeo SPLENDID™.



- 
- En el Modo Estándar, las funciones Saturación, Tono de piel, Nitidez y ASCR no podrán ser configuradas por el usuario.
  - En el Modo sRGB, el usuario no podrá configurar las funciones Saturación, Temp del color, Tono de piel, Nitidez, Brillo, Contraste y ASCR.
  - En el Modo De Lectura, las funciones Saturación, Tono de piel, ASCR, Contraste y Temp del color no podrán ser configuradas por el usuario.
- 

## 2. Filtro de luz azul

Esta opción permite reducir el nivel de energía de la luz azul emitida por la retroiluminación LED.



- **Nivel 0:** sin cambios.
- **Nivel 1 al 4:** cuanto mayor sea el nivel, más luz azul se reducirá.



- 
- Cuando la opción Filtro de luz azul está activada, la configuración predeterminada del Modo Estándar se importará automáticamente.
  - Entre el Nivel 1 y el Nivel 3, el usuario puede configurar la función Brillo.
  - Nivel 4 es el valor optimizado. El usuario no puede configurar la función Brillo.
-

### 3. Color

Este menú permite seleccionar el color de la imagen que desea.

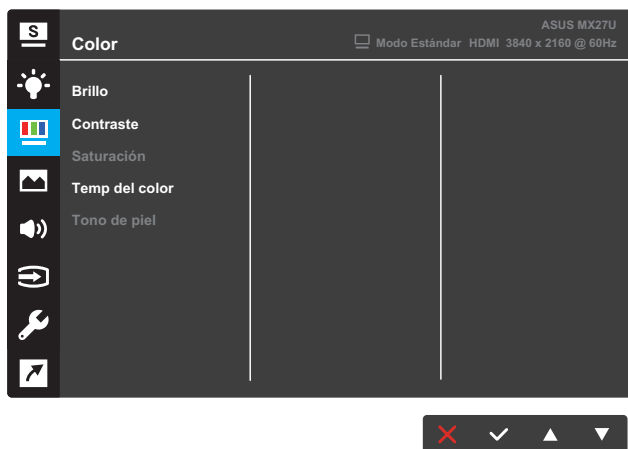

- **Brillo:** permite ajustar el nivel de brillo. El intervalo de ajuste está comprendido entre 0 y 100.
- **Contraste:** permite ajustar el nivel de contraste. El intervalo de ajuste está comprendido entre 0 y 100.
- **Saturación:** permite ajustar el nivel de la saturación. El intervalo de ajuste está comprendido entre 0 y 100.
- **Temp del color:** permite seleccionar la temperatura de color que desee. Opciones disponibles: **Frío**, **Normal**, **Cálido** y **Modo Usuario**.



- En el Modo Usuario, el usuario puede configurar los colores R (rojo), G (verde) y B (azul), cuyos valores oscilan entre 0 y 100.
- **Tono de piel:** seleccione el tono de piel que desee. Opciones disponibles: **Rosado**, **Natural** y **Amarillento**.

## 4. Imagen

Con este menú, puede ajustar las siguientes opciones de imagen: Nitidez, Trace Free, Controle de Aspecto, VividPixel, ASCR y Adaptive-Sync.

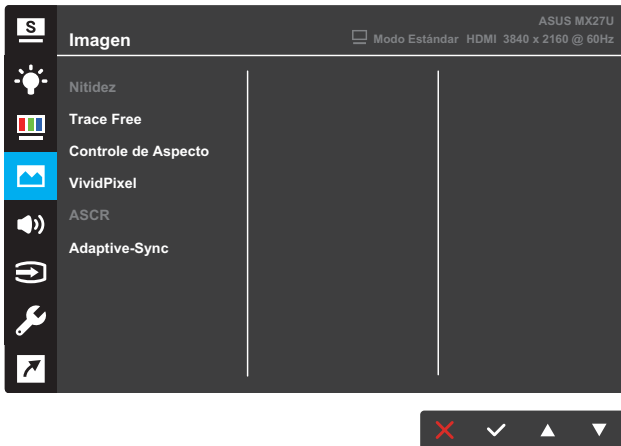

- **Nitidez:** permite ajustar la nitidez de la imagen. El intervalo de ajuste está comprendido entre 0 y 100.
- **Trace Free:** permite acelerar el tiempo de respuesta mediante la tecnología Over Drive. El intervalo de ajuste está comprendido entre 0 (más lento) y 100 (más rápido).
- **Controle de Aspecto:** permite ajustar la relación de aspecto en “Pantalla Completa”, “4:3” u “Overscan”.



- 4:3 solamente está disponible cuando la fuente de entrada tiene el formato 4:3.
- **VividPixel:** Tecnología exclusiva de ASUS que proporciona imágenes reales para disfrutar de un entretenimiento detallista y nítido. El intervalo de ajuste es 0~100.
- **ASCR:** Seleccione **ENCENDER** o **APAGAR** para habilitar o deshabilitar la función de relación de contraste dinámico.
- **Adaptive-Sync:** Seleccione **ENCENDER** o **APAGAR** para habilitar o deshabilitar el intervalo de tasa de actualización dinámica de 40 Hz a 60 Hz a través de secuencia DisplayPort 1.2.

## 5. Sonido

Defina la configuración del sonido.

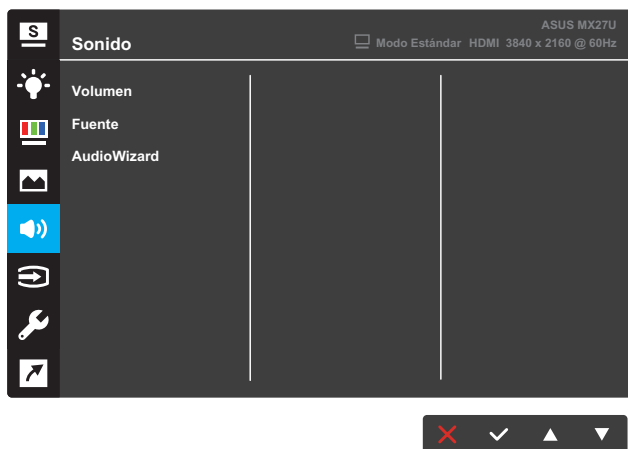

- **Volumen:** permite ajustar el nivel de volumen.
- **Fuente:** permite seleccionar la fuente de audio. Opciones disponibles: **Entrada de línea, HDMI, DisplayPort y Tipo C.**



- La fuente de audio predeterminada es HDMI, DisplayPort o Tipo C. Después de establecer una de las fuentes digitales, las otras dos dejan de estar disponibles y se atenúan.
- Si la fuente de audio se establece en Entrada de línea y el usuario restablece los valores predeterminados de fábrica de toda la configuración, la configuración predeterminada de la fuente de audio también se restablecerá automáticamente (HDMI, DisplayPort o Tipo C).

- **AudioWizard:** permite seleccionar el modo de sonido predefinido. Opciones disponibles: **Modo Música, Modo Película, Modo Juego y Modo Usuario.**



- En el Modo Usuario, puede ajustar la configuración del ecualizador.

## 6. Selección de entrada

Permite seleccionar la fuente de entrada.

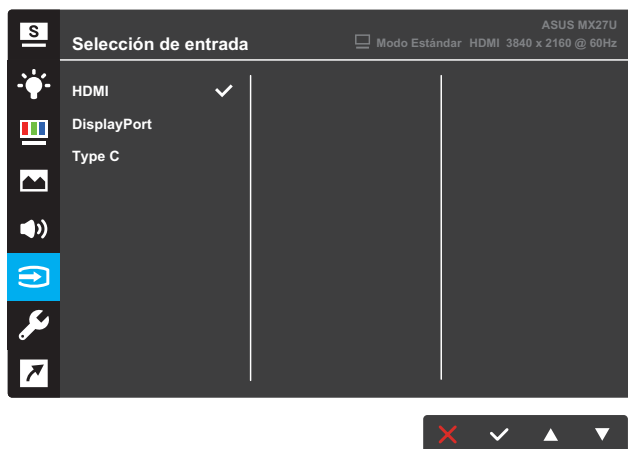

## 7. Config. Sistema

Permite ajustar la configuración del sistema.

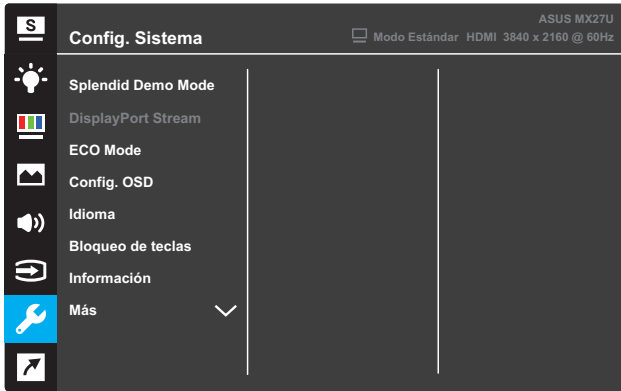

(Página 1/2)

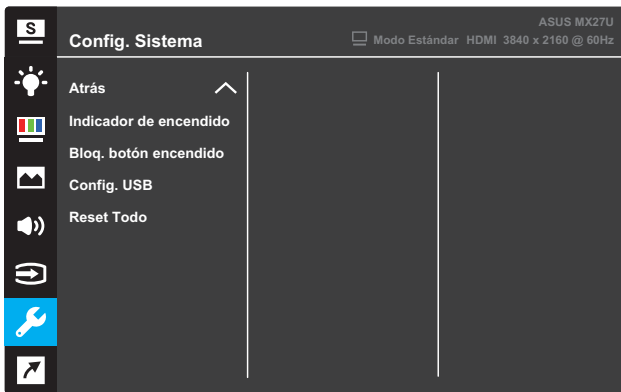

(Página 2/2)

- **Splendid Demo Mode:** permite activar el modo de demostración para la función Splendid.
- **DisplayPort Stream:** seleccione DP 1.1 o DP 1.2.
- **ECO Mode:** permite activar el modo ecológico para ahorrar energía.
- **Config. OSD:** permite ajustar las opciones **Temporizador OSD**, **DDC/CI** y **Transparencia** para la pantalla OSD.



- **Idioma:** Permite seleccionar el idioma OSD.
- **Bloqueo de teclas:** presione el segundo botón de la derecha durante más de cinco segundos para activar la función de bloqueo de teclas.
- **Información:** permite mostrar la información del monitor.
- **Más:** permite ir a la página siguiente del menú Config. Sistema.
- **Atrás:** permite volver a la página anterior del menú Config. Sistema.
- **Indicador de encendido:** permite encender y apagar el indicador LED de alimentación.
- **Bloq. botón encendido:** permite deshabilitar y habilitar el botón de alimentación.
- **Config. USB (USB 2.0 / USB 3.1):** permite definir la configuración del puerto USB Tipo C. El parámetro **Config. USB** afecta a la resolución de salida solamente cuando la fuente está conectada al puerto USB Tipo C. Debido a las diferencias tecnológicas entre USB 2.0 y USB 3.1, el rendimiento máximo de datos USB (ancho de banda y otras características relacionadas) varía y, por lo tanto, influye en la resolución máxima de salida. Por ejemplo:
  - Si **Config. USB** está establecido en USB 3.1, la tasa de transferencia de datos conforme a la especificación 3.1 del puerto USB Tipo C solamente puede emitir una resolución máxima de 4K2K a 30 Hz.
  - Si **Config. USB** está establecido en USB 2.0, la tasa de transferencia de datos conforme a la especificación 2.0 del puerto USB Tipo C puede emitir una resolución máxima de 4K2K a 60Hz.



- 
- La configuración predeterminada es USB 2.0.
  - La configuración de **Config. USB** no afecta a la resolución si la fuente está conectada al puerto DisplayPort o HDMI.
- 

- **Reset Todo:** Seleccione **SÍ** para restaurar toda la configuración al modo predeterminado de fábrica.

## 8. Acceso directo

Asigne la función específica a los dos botones de acceso directo.

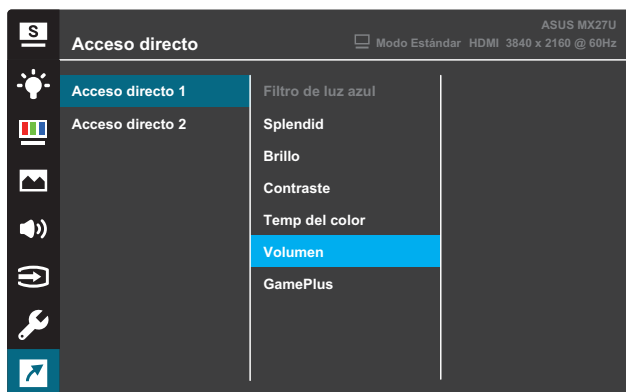

(Acceso directo 1)

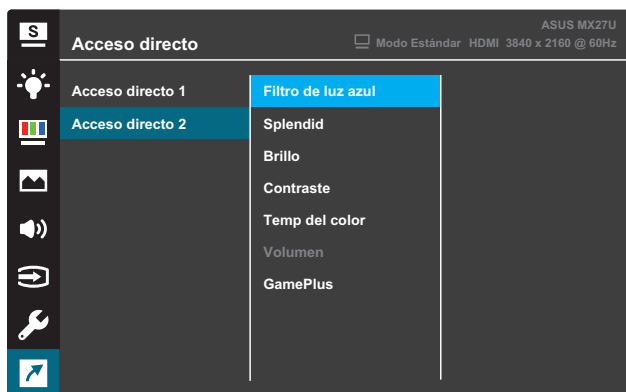

(Acceso directo 2)

- **Acceso directo 1:** permite asignar una función al botón de acceso directo 1.  
Opciones disponibles: **Filtro de luz azul, Splendid, Brillo, Contraste, Temp del color, Volumen** y **GamePlus** La configuración predeterminada es **Volumen**.
- **Acceso directo 2:** permite asignar una función al botón de acceso directo 2.  
Opciones disponibles: **Filtro de luz azul, Splendid, Brillo, Contraste, Temp del color, Volumen** y **GamePlus** La configuración predeterminada es **Filtro de luz azul**.

### 3.1.2.1 Función GamePlus

la función GamePlus proporciona un conjunto de herramientas y crea un entorno de juego mejorado para los usuarios cuando se reproducen diferentes tipos de juegos. La superposición del punto de mira con cuatro opciones de punto de mira diferentes le permite elegir la que mejor se adapte al juego que está utilizando. El temporizador en pantalla se puede colocar a la izquierda de la pantalla para realizar un seguimiento del tiempo de juego transcurrido. El contador de fotogramas por segundo (FPS) le permite conocer cómo se está ejecutando el juego.

Para activar GamePlus:

1. Pulse el botón **Menú** para activar el menú OSD.
2. Pulse el botón **▼** o **▲** para seleccionar **acceso directo**. A continuación, pulse el botón **✓** para entrar en el menú de **acceso directo**.
3. Pulse el botón **▼** o **▲** para seleccionar **Acceso directo 1** o **Acceso directo 2**.
4. Pulse el botón **✓** para entrar en el submenú **Acceso directo 1** o **Acceso directo 2**.
5. Pulse el botón **▼** o **▲** para seleccionar **GamePlus**. A continuación, pulse el botón **✓** para confirmar el submenú **GamePlus**.
6. Pulse el botón **▼** o **▲** para seleccionar **Punto de mira**, **Temporizador** o **Contador FPS**. A continuación, pulse el botón **✓** para confirmar la selección.
7. Pulse el botón **↶** repetidamente para salir del menú OSD.
8. Pulse el botón asignado a **Acceso directo1** o **Acceso directo2** para activar el menú principal GamePlus.

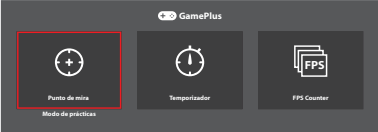
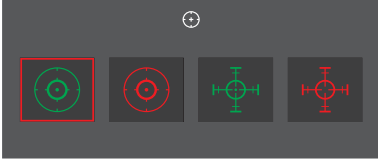
Menú Principal de GamePlus	GamePlus - Punto de mira
	
GamePlus - Temporizador	GamePlus - Temporizador - Posición

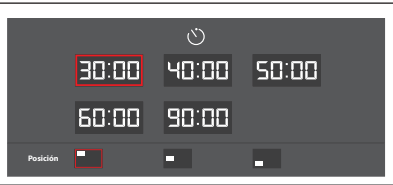
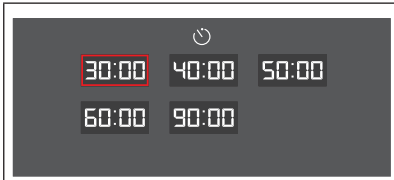

GamePlus - FPS - Posición



## 3.2 Especificaciones

Modelo	MX27UC
Tamaño del panel	27,0 pulgadas en diagonal (Área de visualización activa: 596,74 (H) x 335,66 (V) mm)
Resolución máxima	3840 x 2160
Brillo (típ.)	300 cd/m <sup>2</sup>
Relación de contraste (típ.)	1000:1
Ángulo de visualización (CR ≤ 10)	178 SDgr (V); 178 SDgr (H)
Colores de visualización	1.070 millones de colores, 10 bits (8 bits + A-FRC)
Tiempo de respuesta (típ.)	5 ms (G a G)
Terminales	Entradas: 1 HDMI, 1 DP (DisplayPort), 1 USB Tipo C, 2 USB 3.1 Entrada de audio: Entrada de línea
Altavoz de audio	Salida de altavoces de 3 W x2
Consumo de energía	35 W (típ.)
Consumo de energía en el modo de espera:	< 0,5 W a 110 VCA~ 220 VCA
Consumo de energía en modo apagado	< 0,5 W a 110 VCA~ 220 VCA
Físicas. Dimensiones físicas (base incluida) (ALxANxFO)	429,5 x 614,4 x 225,3 mm
Dimensiones de la caja (ALxANxFO)	700±5 x 537±5 x 120±5 mm
Peso neto (base incluida)	5,5 ±1,0 kg
Peso bruto (estimado)	8,0 ±1,0 kg
Instalación para pared VESA	N/A
Voltaje nominal	Adaptador de 120 W, 19 VCC, 6,32 A, 100~240 VCA a 50/60 Hz (Delta ADP-120RH B)
Temperatura	Temperatura de funcionamiento: 0~40°C Temperatura de almacenamiento: -30 ~ 65°C
Accesorios	Adaptador de alimentación, cable de alimentación, guía de inicio rápido, tarjeta de garantía, cable HDMI (opcional), cable DP, cable USB Tipo C (opcional), cable USB Tipo C a Tipo A (opcional)

Normativas

CE, CB, BSMI, FCC, CCC, EAC (CU), VCCI, RCM, UL/cUL, MSIP(KCC), KC(EK), Energy Star®, Windows 7 / 8 / 10 WHQL, EPEAT (por país), China Energy Label, E-Standby/E-boy, J-Moss, RoHS, WEEE y ErP

\*Las especificaciones están sujetas a cambio sin previo aviso.

\*\*medición del brillo de una pantalla de 200 nits sin conexión de audio, USB y lector de tarjetas.

### 3.3 Solucionar problemas (preguntas más frecuentes)

Problema	Solución posible
El indicador LED de alimentación no se ENCIENDE	<ul style="list-style-type: none"> <li>• Presione el botón  para comprobar si el monitor se encuentra encendido.</li> <li>• Compruebe si el adaptador y el cable de alimentación están correctamente conectados al monitor y a la toma de corriente.</li> <li>• Compruebe la función <b>Indicador de potencia</b> en el menú OSD. Seleccione "ENCENDER" para iluminar el LED de alimentación.</li> </ul>
El LED de alimentación se ilumina en ámbar pero no se muestra ninguna imagen en la pantalla	<ul style="list-style-type: none"> <li>• Compruebe si el monitor y el equipo se encuentran en el modo ENCENDIDO.</li> <li>• Asegúrese de que el cable de señal está correctamente conectado al monitor y al equipo.</li> <li>• Examine el cable de señal y asegúrese de que no hay ningún contacto doblado.</li> <li>• Conecte el equipo a otro monitor disponible para comprobar si dicho equipo funciona correctamente.</li> </ul>
La imagen de la pantalla es demasiado clara o demasiado oscura	<ul style="list-style-type: none"> <li>• Ajuste los parámetros <b>Contraste</b> y <b>Brillo</b> mediante el menú OSD.</li> </ul>
La imagen de la pantalla rebota o hay un efecto de onda en dicha imagen	<ul style="list-style-type: none"> <li>• Asegúrese de que el cable de señal está correctamente conectado al monitor y al equipo.</li> <li>• Aleje los dispositivos eléctricos que puedan estar causando interferencias eléctricas.</li> </ul>
La imagen de la pantalla presenta defectos de color (el blanco no parece blanco)	<ul style="list-style-type: none"> <li>• Examine el cable de señal y asegúrese de que no hay ningún contacto doblado.</li> <li>• Realice el <b>Restablecimiento</b> mediante el menú OSD.</li> <li>• Seleccione la temperatura de color apropiada (<b>Color Temp.</b>) mediante el menú OSD.</li> </ul>
No hay sonido o es muy bajo	<ul style="list-style-type: none"> <li>• Ajuste la configuración del volumen del monitor y el equipo.</li> <li>• Asegúrese de que el controlador de la tarjeta de sonido del equipo está correctamente instalado y activado.</li> <li>• Compruebe la fuente de audio.</li> </ul>

## 3.4 Lista de frecuencias admitidas

Frecuencias admitidas para los modos VESA / IBM

Modo	Resolución (punto activo)	Resolución (puntos totales)	Frecuencia horizontal (KHz)	Frecuencia vertical (Hz)	Color de pixel nominal (MHz)
DOS	720 x 400 a 70 Hz	900 x 449	31,469	70,087	28,322
VGA	640 x 480 a 60Hz	800 x 525	31,469	59,940	25,175
	640 x 480 a 72Hz	832 x 520	37,861	72,809	31,500
	640 x 480 a 75Hz	840 x 500	37,500	75,000	31,500
SVGA	800 x 600 a 56Hz	1024 x 625	35,156	56,250	36,000
	800 x 600 a 60Hz	1056 x 628	37,879	60,317	40,000
	800 x 600 a 72Hz	1040 x 666	48,077	72,188	50,000
	800 x 600 a 75 Hz	1056 x 625	46,875	75,000	49,500
XGA	1024 x 768 a 60 Hz	1344 x 806	48,363	60,004	65,000
	1024 x 768 a 70Hz	1328 x 806	56,476	70,069	75,000
	1024 x 768 a 75Hz	1312 x 800	60,023	75,029	78,750
VESA	1152 x 864 a 75 Hz	1600 x 900	67,500	75,000	108,00
SXGA	1280 x 1024 a 60Hz	1688 x 1066	63,981	60,020	108,000
	1280 x 1024 a 75 Hz	1688 x 1066	79,976	75,025	135,00
	1280 x 960 a 60 Hz	1800 x 1000	60,000	60,000	108,000
WXGA	1280 x 800 a 60 Hz	1680 x 831	49,702	59,810	83,500
	1280 x 720 a 60 Hz	1650 x 750	45,00	60,000	74,250
	1280 x 768 a 60 Hz	1664 x 798	47,776	59,870	79,500
	1360 x 768 a 60 Hz	1792 x 795	47,712	60,015	85,500
	1366 x 768 a 60 Hz	1792 x 798	47,712	59,790	85,500
WXGA+	1440 x 900 a 60 Hz	1904 x 934	55,935	59,887	106,500
UXGA	1600 x 1200 a 60 Hz	2160 x 1250	75,000	60,000	162,000
WSXGA+	1680 x 1050 a 60 Hz	2240 x 1089	65,290	59,954	146,250
WUXGA	1920 x 1080 a 60 Hz	2200 x 1125	67,500	60,000	148,500
WQHD	2560 x 1440 a 60 Hz	2720x1481	88,790	59,950	241,500
UHD	3840 x 2160 a 30Hz	4400 x 2250	67,500	30,000	297,000
	3840 x 2160 a 60 Hz	4400 x 2250	135,000	60,000	594,000
MAC	640 x 480 a 66,66 Hz	864 x 525	35,000	66,660	30,240
SVGA	832 x 624 a 75 Hz	1152 x 667	49,714	74,533	57,270

\* Los modos que no figuran en la tabla puede que no se admitan. Para conseguir la resolución óptima, le recomendamos que elija uno de los modos que figuran en dicha tabla.