

IMPORTANT ASSEMBLY INSTRUCTIONS

PARTS:



RUBBER STRIP, 6 FEET LONG (1)



HANDLES (2 PER DRAWER)

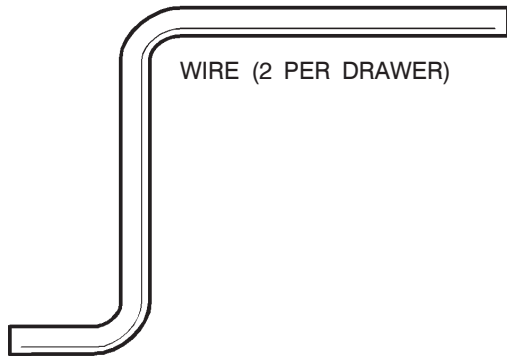

WIRE (2 PER DRAWER)

SCREWS
(4 PER
DRAWER)

LABEL HOLDERS (1 PER DRAWER)

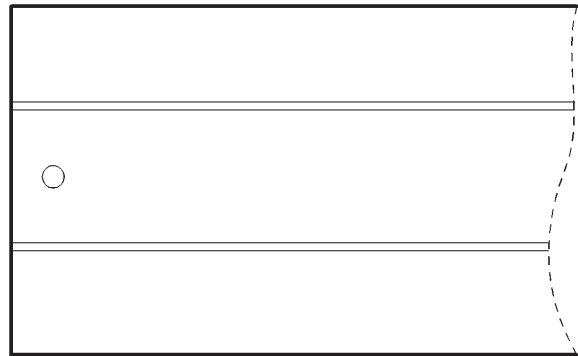
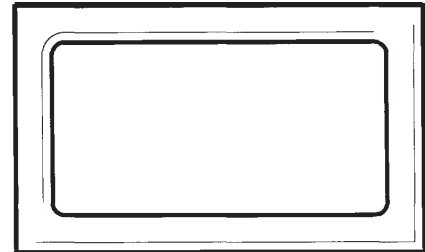

PAPER HOLDER (1 PER DRAWER)

- 1** Lay cabinet on bottom side and remove all drawers (lift drawer slightly after it reaches its stop).

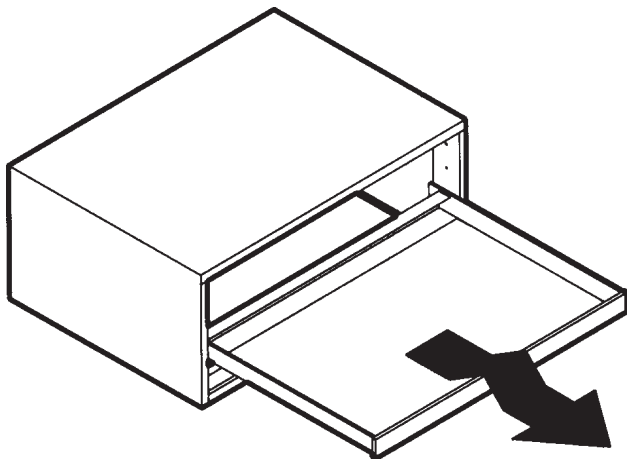

- 2** Lower cabinet onto base and replace drawer. NOTE: Base sold separately.

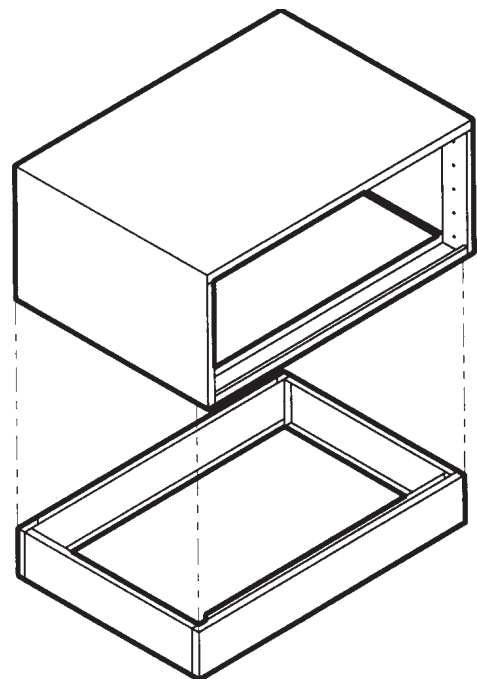

3 For stacks of two or more, cut rubber strips to length, and position as shown. Tape the ends down, and lower the second cabinet into place.

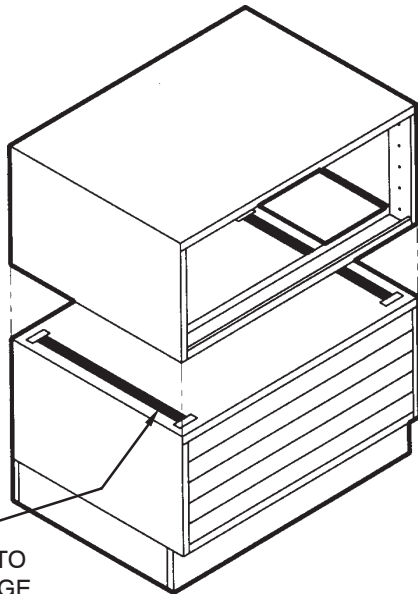

RUBBER STRIPS TO PREVENT SLIPPAGE

4 Attach handles.

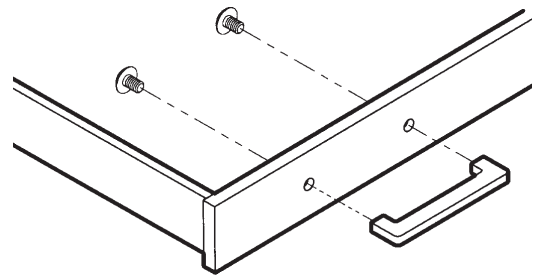

- 5** a) Slide long end of wire into curl of paper holder (one at each end).
 b) Insert short end of wire into small hole at front of each side of drawer.
 c) Paper holder may be flipped top side up or under side up. Use as required.

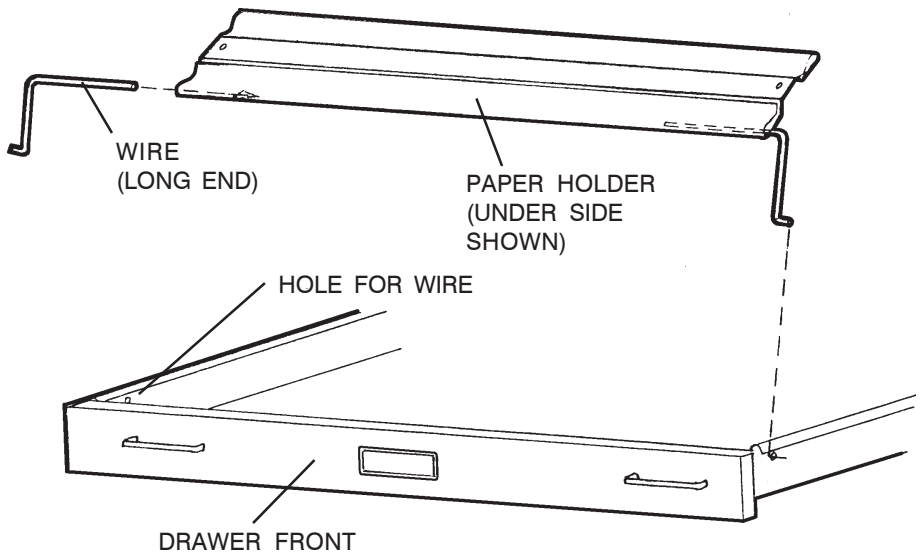

6 Attach label holders by inserting tabs through slots and bending tabs over.

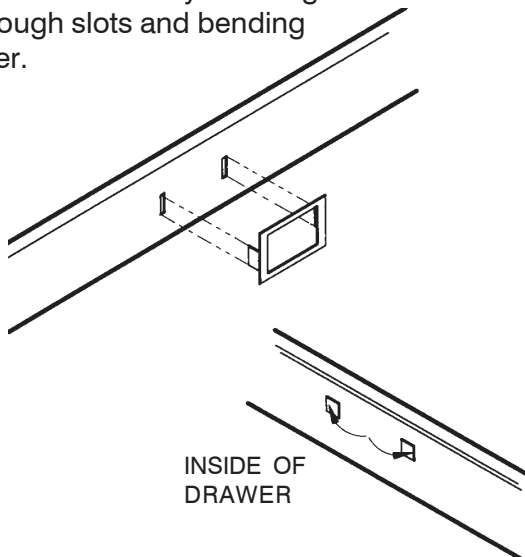

CUSTOMER COMMENTS We do our best to ensure your unit is shipped complete and undamaged, but occasionally a part is missed or damaged. For immediate service on your request, fill out this card and mail.

Model Number _____
 Color _____

Specify manufacture date near model number on carton. ___/___/___

Part Name	Part Number	Qty.
_____	_____	_____
_____	_____	_____
_____	_____	_____

For product research please indicate reason for your request:
 Damaged Defective Missing

Additional comments / suggestions _____

Name _____
 Company _____
 Address _____
 City _____ State _____ Zip _____
 Phone No. () _____

**MAIL
 REPLY
 TO:**

Safco Products Company
 9300 West Research Center Road
 Minneapolis, MN 55428

**ATTN: QUALITY
 CONTROL DEPARTMENT**



CLASSEURS HORIZONTAUX EN ACIER

NUMÉROS 4994, 4996, 4998
DE MODÈLE 4976, 4986

IMPORTANT

INSTRUCTIONS DE MONTAGE

- Mettre le classeur sur le dessous et enlever tous les tiroirs (soulever chaque tiroir un peu lorsque qu'il arrive à la butée).
- Baisser le classeur sur la base, puis remplacer les tiroirs.
NOTA : La base est vendue séparément.
- Si deux classeurs ou plus sont superposés, couper les bandes à la longueur appropriée, puis les mettre dans la position indiquée. Fixer les extrémités de chaque bande à l'aide de ruban adhésif, puis baisser le deuxième classeur et le mettre en position.
RUBBER STRIPS TO PREVENT SLIPPAGE = BANDES DE CAOUTCHOUC POUR EMPÊCHER LE GLISSEMENT
- Attacher les poignées.
- a) Glisser l'extrémité longue du fil dans la partie courbe du serre-papiers (insérer un fil à chaque bout).
b) Insérer l'extrémité courte du fil dans le petit trou sur la partie avant de chaque côté du tiroir.
WIRE (LONG END) = FIL (EXTRÉMITÉ LONGUE)
PAPER HOLDER (UNDER SIDE SHOWN) = SERRE-PAPIERS (DESSOUS ILLUSTRÉ)
HOLE FOR WIRE = TROU POUR FIL
DRAWER FRONT = DEVANT DU TIROIR
c) On peut basculer le serre-papiers pour que le dessous ou le dessus soit vers le haut, suivant l'utilisation qu'on en fait.
- Pour attacher les porte-étiquette, insérer les onglets dans les fentes, puis courber les onglets.
INSIDE OF DRAWER = INTÉRIEUR DU TIROIR

PIÈCES :

RUBBER STRIP, 6 FEET LONG (1) =
BANDE DE CAOUTCHOUC DE 1,82 M (6 PIEDS) (1)
HANDLES (2 PER DRAWER) = POIGNÉES (2 PAR TIROIR)
SCREWS (4 PER DRAWER) = VIS (4 PAR TIROIR)
LABEL HOLDERS (2 PER DRAWER) = PORTE-ÉTIQUETTE (2 PAR TIROIR)
WIRE (2 PER DRAWER) = FILS (2 PAR TIROIR)
PAPER HOLDER (1 PER DRAWER) = SERRE-PAPIERS (1 PAR TIROIR)

COMMENTAIRES DU CLIENT

Nous faisons de notre mieux pour que votre livraison comprenne toutes les pièces nécessaires, en bon état. De temps en temps toutefois, des pièces sont oubliées ou endommagées. Pour obtenir un service immédiat à l'égard de votre demande, veuillez remplir et poster cette carte.

Numéro de modèle _____ Couleur _____

Indiquez la date de fabrication, qui se trouve près du numéro de modèle sur le carton. ____ / ____ / ____

Nom de pièce	Numéro de pièce	Quantité requise
_____	_____	_____
_____	_____	_____
_____	_____	_____

Aux fins de la recherche sur les produits, veuillez indiquer la raison pour laquelle vous avez fait la demande :

____ Pièce endommagée ____ Pièce défectueuse ____ Pièce manquante

Autres commentaires ou suggestions _____

Nom _____

Compagnie _____

Adresse _____

Ville _____ Province _____ Code postal _____

N° de téléphone _____



Safco Products Company
9300 West Research Center Road
Minneapolis, MN 55428

ATTN: QUALITY CONTROL DEPARTMENT



ARCHIVADORES HORIZONTALES DE ACERO

MODELOS 4994, 4996, 4998
NÚMERO 4976, 4986

IMPORTANTE

INSTRUCCIONES DE ENSAMBLAJE

- Ponga de pie el gabinete y retire todos los cajones (tire el cajón hacia afuera y cuando se detenga, levántelo ligeramente para que se libere).
- Asiente el gabinete sobre la base y coloque de nuevo los cajones. NOTA: La base se vende por separado.
- Si se va a montar más de dos gabinetes uno sobre otro, corte tiras de goma de una longitud adecuada y colóquelas como se muestra en la ilustración. Adhiéralas con cinta y coloque encima el segundo gabinete.
RUBBER STRIPS TO PREVENT SLIPPAGE = TIRAS DE GOMA PARA EVITAR DESLIZAMIENTOS
- Coloque las manijas.
- a) Deslice los extremos largos de los alambres en el reborde cilíndrico del pisapapeles (un alambre en cada extremo).
b) Inserte los extremos cortos de los alambres en los orificios que se encuentran en el frente de cada lado de los cajones.
WIRE (LONG END) = ALAMBRE (EXTREMO LARGO)
PAPER HOLDER (UNDERSIDE SHOWN) = PISAPAPELES (SE MUESTRA LA PARTE DE ABAJO)
HOLE FOR WIRE = ORIFICIO PARA EL ALAMBRE
DRAWER FRONT = FRENTE DEL CAJÓN
c) El pisapapeles se puede colocar boca arriba o boca abajo, según se requiera.
- Para colocar los portaetiquetas, inserte las lengüetas a través de las ranuras y dóblelas para que queden fijos.
INSIDE OF DRAWER = INTERIOR DEL CAJÓN

PIEZAS:

RUBBER STRIP, 6 FEET LONG (1) =
TIRA DE GOMA DE 1.82 M (6 PIES) (1)
HANDLES (2 PER DRAWER) = MANIJAS (2 POR CAJÓN)
SCREWS (4 PER DRAWER) = TORNILLOS (4 POR CAJÓN)
LABEL HOLDERS (2 PER DRAWER) = PORTAETIQUETAS (2 POR CAJÓN)
WIRE (2 PER DRAWER) = ALAMBRES (2 POR CAJÓN)
PAPER HOLDER (1 PER DRAWER) = PISAPAPELES (1 POR CAJÓN)

COMENTARIOS DEL CLIENTE

Hacemos todo lo posible para asegurarnos de enviar cada unidad completa y sin daños. Sin embargo, ocasionalmente podría faltar o se podría dañar alguna pieza. Por favor llene y envíe esta tarjeta para que le atendamos rápidamente con relación a su pedido.

Número del modelo _____ Color _____

Fecha de fabricación (se encuentra en el embalaje, cerca del número de modelo). ____ / ____ / ____

Nombre de la pieza	Número de la pieza	Cantidad de piezas
_____	_____	_____
_____	_____	_____
_____	_____	_____

Para la investigación del producto, por favor indique la razón de su pedido:

____ Pieza dañada ____ Pieza defectuosa ____ Pieza faltante

Comentarios o sugerencias adicionales _____

Nombre _____

Compañía _____

Dirección _____

Ciudad _____ Estado _____ Código postal _____

Teléfono _____



Safco Products Company
9300 West Research Center Road
Minneapolis, MN 55428

ATTN: QUALITY CONTROL DEPARTMENT