









A	B	C	D
 1 pc	 1 pc	 1 pc	 1 pc
E	F	G	H
 1 pc	 1 set	 1 pc	 M6 x 20 12 pcs + 1 extra pc

STEP 1



STEP 2

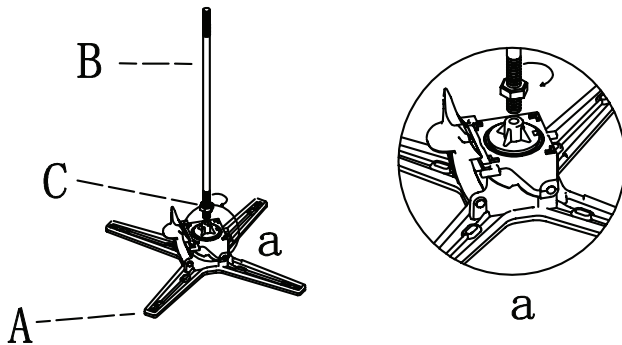
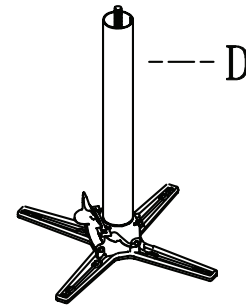

STEP 3

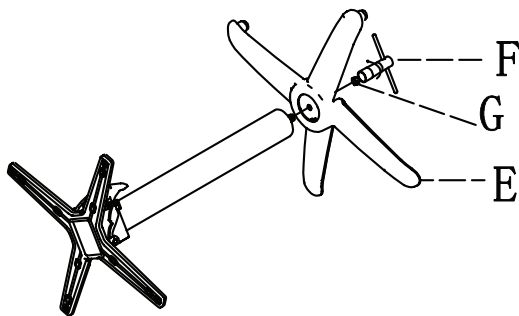

STEP 4

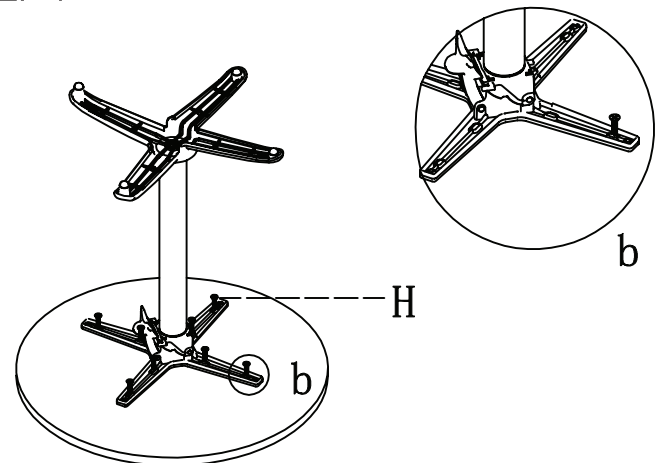







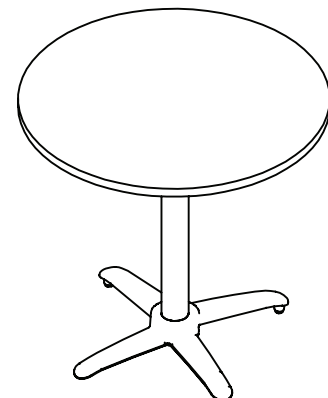

IMPORTANT NOTE

All the hardware parts to be packed with metal base.

- Put the folding mechanism (A) upside down on a flat surface. Insert the center bar (B) and tighten the nut (C) with assembly tool (F).
- Lock the column (D) into the folding mechanism (A).
- Lock the column (C) into the slot of the chassis (E). Install the center bar (B) with the nut (G) by assembly tool (F).
- Put your table top upside down on a non-abrasive flat surface. Loosely attach the folding mechanism (A) with the bolts and small washers. It's important to make sure that the handle of foldable base and slats align in the same direction. Tighten all bolts & nuts and turn the table right side up, you can adjust the foot gliders to level table if needed.



A	B	C	D
 1 pc	 1 pc	 1 pc	 1 pc
E	F	G	H
 1 pc	 1 jeu	 1 pc	 M6 x 20 12 pcs + 1 pc supplémentaire

ÉTAPE 1

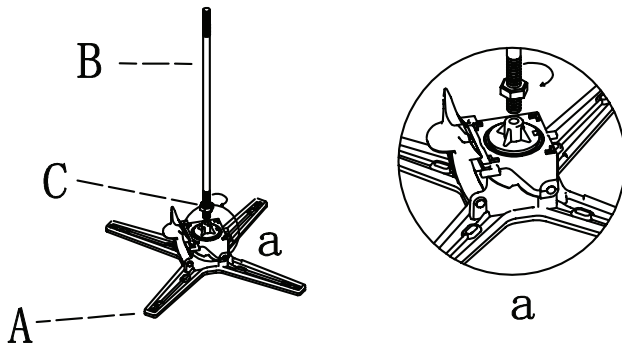

ÉTAPE 2

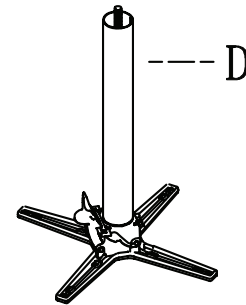

ÉTAPE 3

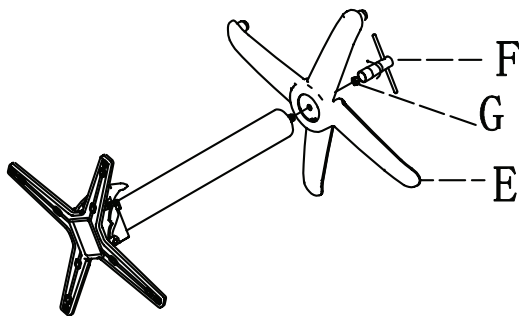

ÉTAPE 4

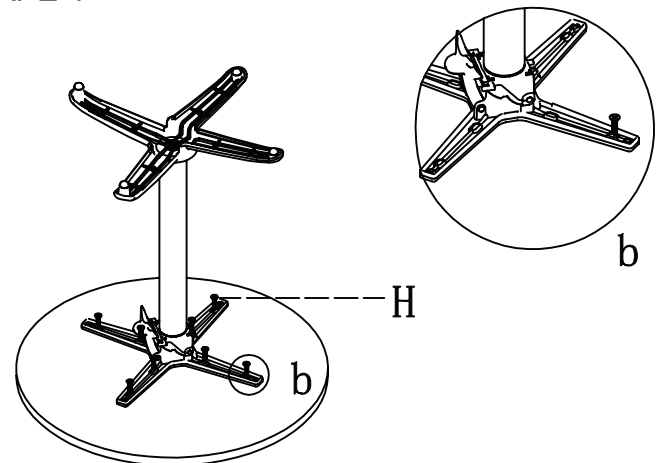







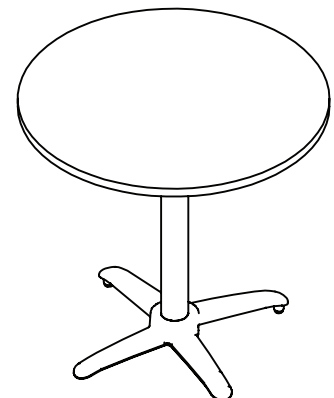

REMARQUE IMPORTANTE

Toutes les pièces d'équipement pour être emballés avec une base métallique.

1. Placez le mécanisme pliant (A) à l'envers sur une surface plane. Introduisez la barre centrale (B) et serrez l'écrou (C) avec l'outil de montage (F).
2. Bloquez la colonne (D) dans le mécanisme pliant (A).
3. Bloquez la colonne (C) dans l'emplacement prévu sur le châssis (E). Installez la barre centrale (B) avec l'écrou (G) à l'aide de l'outil de montage (F).
4. Mettez votre dessus de table à l'envers sur une surface plane non abrasive. Fixez, mais sans serrer à fond, le mécanisme pliant (A) avec les boulons et les petites rondelles. Il est important de s'assurer que la poignée de la base pliable et les lattes sont alignées dans la même direction. Serrez tous les boulons et les écrous, et mettez la table avec le côté droit vers le haut. Vous pouvez ajuster les glissières des pieds pour égaliser le niveau de la table s'il y a lieu.



<p>A</p>  <p>1 pza.</p>	<p>B</p>  <p>1 pza.</p>	<p>C</p>  <p>1 pza.</p>	<p>D</p>  <p>1 pza.</p>
<p>E</p>  <p>1 pza.</p>	<p>F</p>  <p>1 juego</p>	<p>G</p>  <p>1 pza.</p>	<p>H</p>  <p>M6 x 20 12 pzas. + 1 pza. adicional</p>

PASO 1

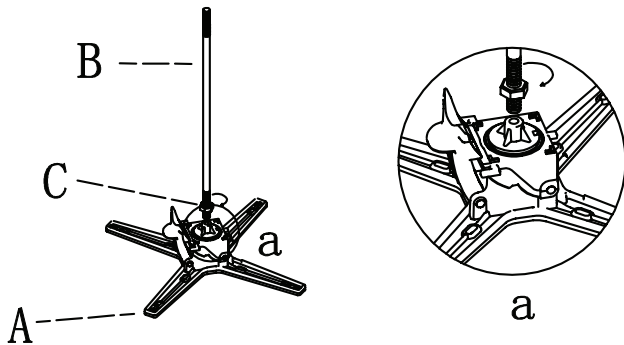

PASO 2

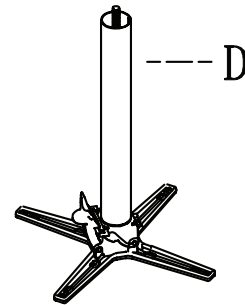

PASO 3

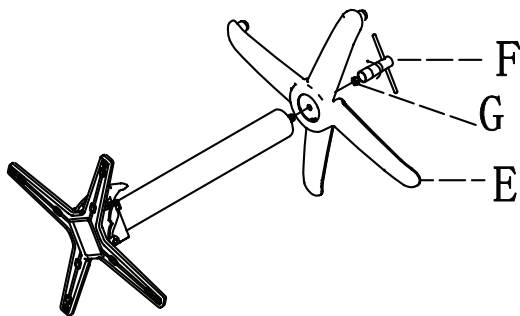

PASO 4

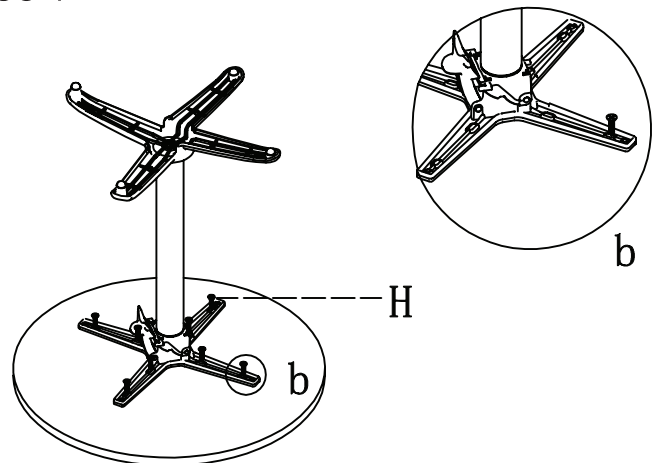

NOTA IMPORTANTE

Todas las piezas de hardware que se embalan con base de metal.

1. Coloque el mecanismo plegable (A) hacia abajo sobre una superficie plana. Inserte la barra central (B) y apriete la tuerca (C) con la herramienta de ensamble (F).
2. Asegure la Columna (D) en el mecanismo plegable (A).
3. Asegure la columna (C) en la ranura del chasis (E). Instale la barra central (B) con la tuerca (G) usando la herramienta de ensamble (F).
4. Coloque la mesa hacia abajo sobre una superficie plana y no abrasiva. Asegure el mecanismo plegable (A) con los pernos y las arandelas pequeñas (sin apretar). Es importante verificar que la palanca de la base plegable y las ranuras estén en la misma dirección. Apriete todos los pernos y tuercas, y coloque la mesa hacia arriba para ajustar los niveladores de patas al nivel deseado.

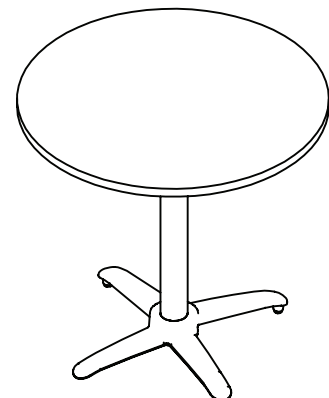

Instructions

CALL US FIRST! DO NOT RETURN TO STORE.

For immediate help with assembly or product information call our toll-free number: **1-888-598-7316** Mon. - Fri. 7am to 7 pm CST
Our staff is ready to provide assistance. Damaged or missing parts ship from our facility in 1-2 business days.

Please provide the following information:

1. Full Name
2. Physical Address – do not include P.O. Box as our carriers cannot deliver to P.O. Boxes
3. Phone Number
4. Model Number
5. Part Number
6. Invoice #
7. Date of Purchase

Note: Our policy is to send all parts requests via normal ground transportation. If your requirements are to have these parts via overnight/next day, please provide your designated carrier and account number. Replacement panels are not available. If any damage has occurred during shipment please return the entire unit to place of purchase for credit and replacement. Original invoice may be required.

Before you begin:

Open, identify and count all parts prior to assembly. Lay out the parts on a non-abrasive surface such as carpet or blanket.

Instructions

APPELEZ-NOUS D'ABORD! NE REVENEZ PAS AU MAGASIN.

Pour obtenir une aide immédiate concernant l'assemblage ou des informations sur les produits, appelez notre numéro sans frais :
1-888-598-7316 Lun. - vend. 7h à 19 h CST Notre personnel vous attend pour vous offrir son aide.
Les pièces endommagées ou manquantes sont expédiées de nos locaux sous 1 à 2 jours ouvrables.

Veillez inclure les informations suivantes :

1. Nom complet
2. Adresse physique – ne pas inclure de boîte postale, car nos porteurs ne peuvent pas livrer à ces boîtes.
3. Numéro de téléphone
4. Numéro de modèle
5. Numéro de pièce
6. Numéro de facture
7. Date d'achat

Remarque : Notre politique est d'envoyer toutes les pièces demandées par transport terrestre normal. Si vous voulez recevoir ces pièces le jour suivant, indiquez votre porteur désigné ainsi qu'un numéro de compte. Nous ne fournissons pas de panneaux de rechange. En cas d'endommagement en cours de transport, renvoyez l'unité entière au lieu d'achat pour recevoir un crédit ou un échange. La facture originale vous sera peut-être demandée.

Avant de commencer:

Ouvrez, identifiez et comptez toutes les pièces avant l'assemblage. Disposez à plat les pièces sur une surface non abrasive comme un tapis ou une couverture.

Instrucciones

¡LLÁMENOS PRIMERO! NO DEVUELVA EL PRODUCTO A LA TIENDA.

Para recibir ayuda inmediata con el ensamble o información del producto, llame a nuestro número gratuito: **1-888-598-7316**
De lunes a viernes de 7 a.m. a 7 p.m., hora del Centro. Nuestro personal está preparado para brindarle asistencia.
Las partes dañadas o faltantes saldrán de nuestras instalaciones en el transcurso de 1 a 2 días hábiles.

Recuerde proporcionar la siguiente información:

1. Nombre completo
2. Domicilio físico – No incluya apartados postales debido a que no podemos realizar entregas en un apartado postal.
3. Número telefónico
4. Número de modelo
5. Número de parte
6. Número de factura
7. Fecha de compra

Nota: Nuestra política es enviar todas las solicitudes de partes por transporte terrestre regular. Si usted solicitó el envío de estas partes durante la noche o con entrega al día siguiente, proporcione el nombre de su compañía de mensajería y su número de cuenta. Los paneles de repuesto no están disponibles. Si ocurrió algún daño durante el envío, devuelva la unidad completa al lugar de compra para su devolución o reposición. Es posible que le pidan la factura original.

Antes de iniciar:

Abra, identifique y cuente todas las partes antes del ensamble. Coloque todas las partes en una superficie no abrasiva, como una alfombra o sábana.