



Instructions

If you are missing parts or have other concerns, please email Lorell@sprich.com or fax: 404-472-9063.

Please provide the following information:

1. Full Name
2. Physical Address – do not include P.O. Box as our carriers cannot deliver to P.O. Boxes
3. Phone Number
4. Model Number
5. Part Number
6. Invoice #
7. Date of Purchase

Note: Our policy is to send all parts requests via normal ground transportation, if your requirements are to have these parts via overnight/next day, please provide your designated carrier and account number. If any damage has occurred during shipment, please return the entire unit to place of purchase for credit and replacement. Original invoice may be required.

Before you begin:

Open, identify and count all parts prior to assembly. Lay out the parts on a non-abrasive surface such as carpet or blanket.

Instructions

Veillez nous faire parvenir un courriel à lorell@sprich.com ou un fax à : 404-472-9063, s'il vous manque des pièces ou que vous éprouvez d'autres inquiétudes.

Veillez fournir l'information suivante :

1. Nom complet
2. Adresse physique – ne donnez pas votre boîte postale car nos livreurs ne peuvent pas livrer à une boîte postale
3. Numéro de téléphone
4. Numéro de modèle
5. Numéro de pièce
6. # de facture
7. Date de l'achat

Note: Notre politique est de livrer toutes les demandes de pièces par la voie terrestre; prière de fournir le nom de votre transporteur ainsi que votre numéro de compte si vos exigences sont d'avoir ces pièces livrées pendant la nuit/le lendemain. Si des dommages sont survenus durant le transport, prière de retourner l'unité entière à l'endroit de l'achat pour un crédit et un remplacement. La facture originale peut être exigée.

Avant de commencer:

Ouvrez, identifiez et comptez toutes les pièces avant de procéder à l'assemblage. Disposez les pièces sur une surface non-abrasive telle un tapis ou une couverture.

Instrucciones

Si le faltan partes o tiene alguna pregunta, escriba un mensaje de correo electrónico a Lorell@sprich.com o envíe un fax al 404-472-9063. Recuerde incluir la siguiente información:

1. Nombre completo
2. Domicilio. No incluye apartado postal debido a que nuestros distribuidores no pueden hacer entregas a un apartado postal.
3. Número telefónico
4. Número de modelo
5. Número de parte
6. No. de factura
7. Fecha de compra

Nota: Nuestra política establece enviar todas las partes solicitadas vía terrestre. Si sus requisitos incluyen tener estas partes con un envío nocturno o al día siguiente, sírvase proporcionar su transportista asignado y número de cuenta. Si la unidad sufrió algún daño durante el envío, regrésela completa a donde la adquirió para que le reembolsen su pago y se la reemplacen. Se le podría solicitar su factura original.

Antes de iniciar:

Abra, identifique y cuente todas las partes antes del ensamble. Coloque todas las partes en una superficie no abrasiva, como una alfombra o sábana.

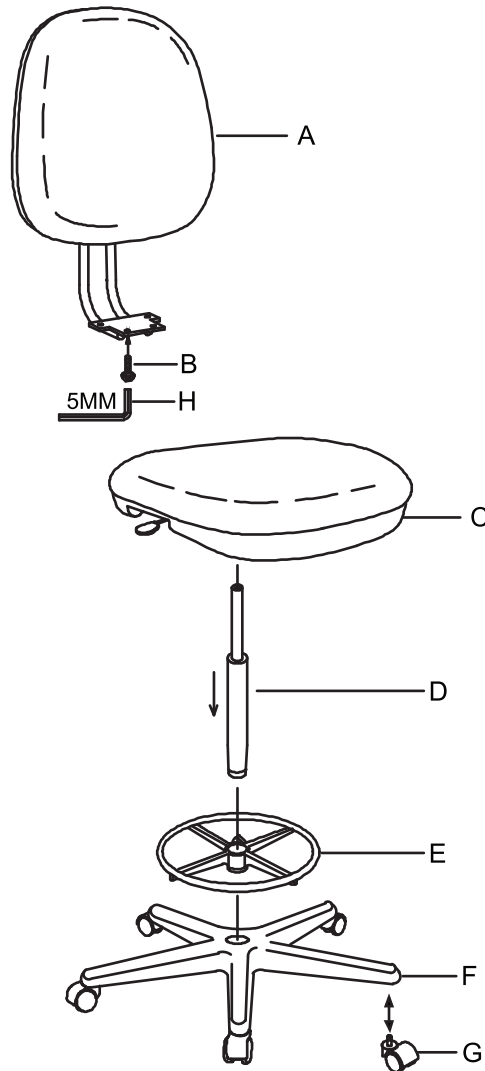
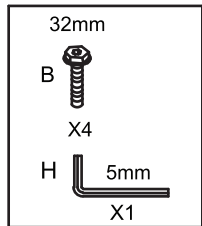

Carefully unpack all parts before attempting to assemble.

1. Press the 5 casters (G) into the holes on the nylon base (F) by using a minimum of 15 lbs. of strength. The casters must snap into the nylon base (F). Insert the gas lift (D) through center hole of foot ring (E) into the center hole of the nylon base (F).
2. Attach the back cushion (A) w/back support to the seat cushion (C) by using 4 screws (B). Tighten fully with enclosed allen wrench (H).
3. Place the pre-assembled seat cushion unit onto the gas lift (D). Align the center hole of seat plate of the seat cushion (C) with the top of gas lift (D). Then press down with even pressure until they are firmly secured to finish the assembly.

| Description | Parts List | Quantity |
|-------------|------------|----------|
|-------------|------------|----------|

| | | |
|----|--------------------|---|
| A. | BACK CUSHION | 1 |
| B. | SCREW (32mm) | 4 |
| C. | SEAT CUSHION | 1 |
| D. | GAS LIFT | 1 |
| E. | FOOT RING | 1 |
| F. | NYLON BASE | 1 |
| G. | CASTER | 5 |
| H. | ALLEN WRENCH (5mm) | 1 |

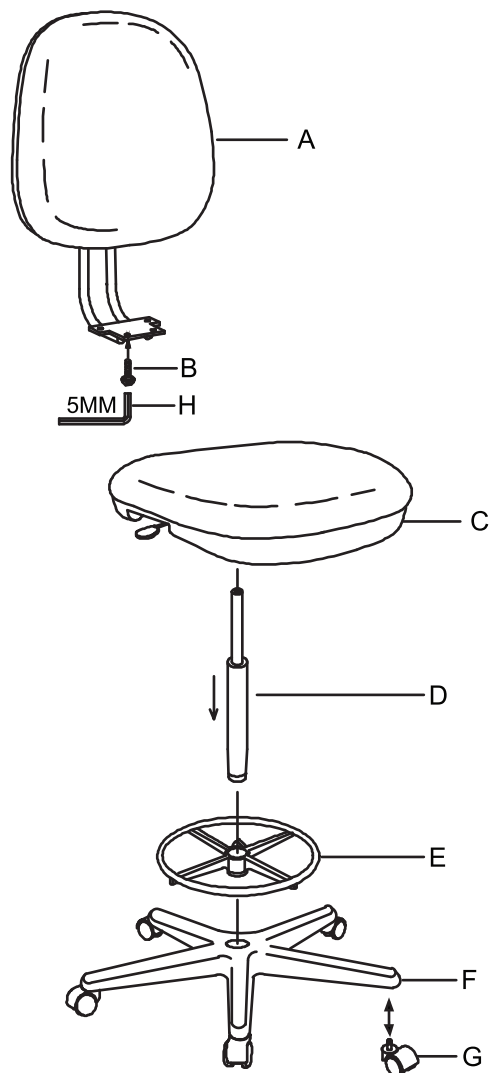
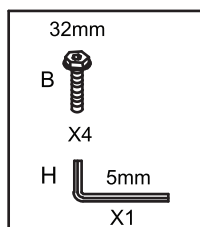

Déballer avec précaution toutes les pièces avant de commencer le montage.

1. Faites entrer les 5 roulettes (G) dans les trous de la base en nylon (F) en exerçant une force minimum de 6 kg. Les roulettes doivent émettre un bruit en s'enclenchant dans la base en nylon (F). Introduisez le vérin pneumatique (D) dans le trou central du repose-pied circulaire (E) dans le trou central de la base en nylon (F).
2. Fixez le coussin de dossier (A) avec le support du dossier au coussin de siège (C) à l'aide de 4 vis (B). Serrez à fond avec la clé Allen (H) fournie.
3. Mettez l'unité de coussin de siège (préassemblée) sur le vérin pneumatique (D). Alignez le trou central de la plaque du siège du coussin de siège (C) avec le sommet du vérin pneumatique (D). Puis, appuyez en appliquant une pression également répartie jusqu'à ce qu'ils soient fermement fixés pour finir le montage.

| Description | Liste de pièces | Quantité |
|-------------|--------------------|----------|
| A. | COUSSIN DU DOSSIER | 1 |
| B. | VIS (32 mm) | 4 |
| C. | COUSSIN DE SIÈGE | 1 |
| D. | VÉRIN PNEUMATIQUE | 1 |
| E. | REPOSE-PIED | 1 |
| F. | BASE EN NYLON | 1 |
| G. | ROULETTE | 5 |
| H. | CLÉ ALLEN (5 mm) | 1 |

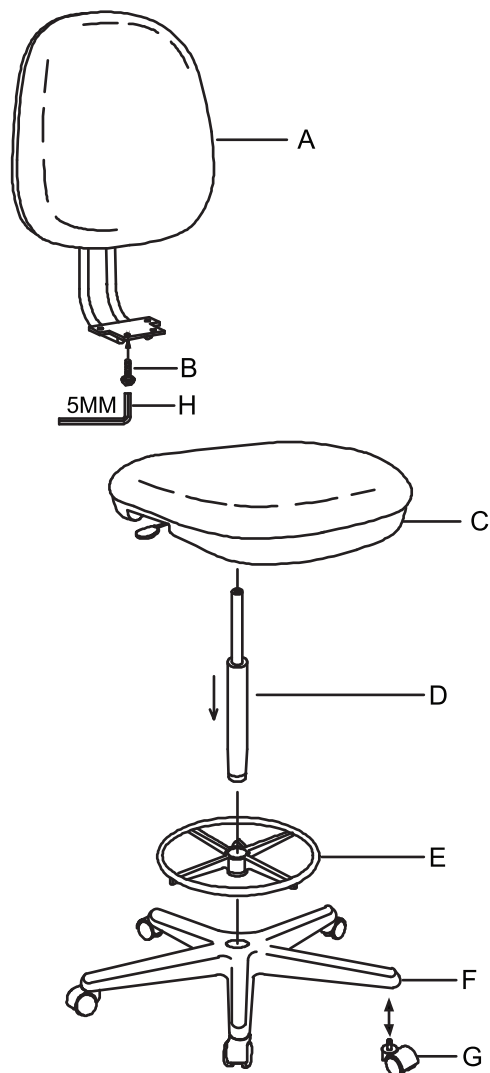
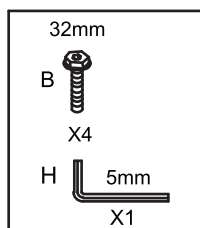

Desempaque con cuidado todas las partes antes de comenzar el ensamble.

1. Inserte a presión las 5 ruedas (G) en los orificios de la base de nylon (F) usando un mínimo de 15 libras de fuerza. Debe escuchar un chasquido al insertar las ruedas en la base de nylon (F). Inserte el elevador de gas (D) a través del orificio central del anillo descansapiés (E) hasta el orificio central de la base de nylon (F).
2. Una el cojín del respaldo (A) con soporte posterior al cojín del asiento (C) usando 4 tornillos (B). Apriete por completo con la llave Allen (H) incluida.
3. Coloque la unidad preensamblada del cojín del asiento sobre el elevador de gas (D). Alinee el orificio central de la placa del cojín del asiento (C) con la parte superior del elevador de gas (D). Luego presione hacia abajo de manera uniforme hasta que hayan quedado firmemente asegurados para completar el ensamble.

| Descripción | Lista de Partes | Cantidad |
|-------------|-----------------|----------|
|-------------|-----------------|----------|

| | | |
|----|---------------------|---|
| A. | COJÍN DEL RESPALDO | 1 |
| B. | TORNILLO (32 mm) | 4 |
| C. | COJÍN DEL ASIENTO | 1 |
| D. | ELEVADOR DE GAS | 1 |
| E. | ANILLO DESCANSAPIÉS | 1 |
| F. | BASE DE NYLON | 1 |
| G. | RUEDA | 5 |
| H. | LLAVE ALLEN (5 mm) | 1 |