

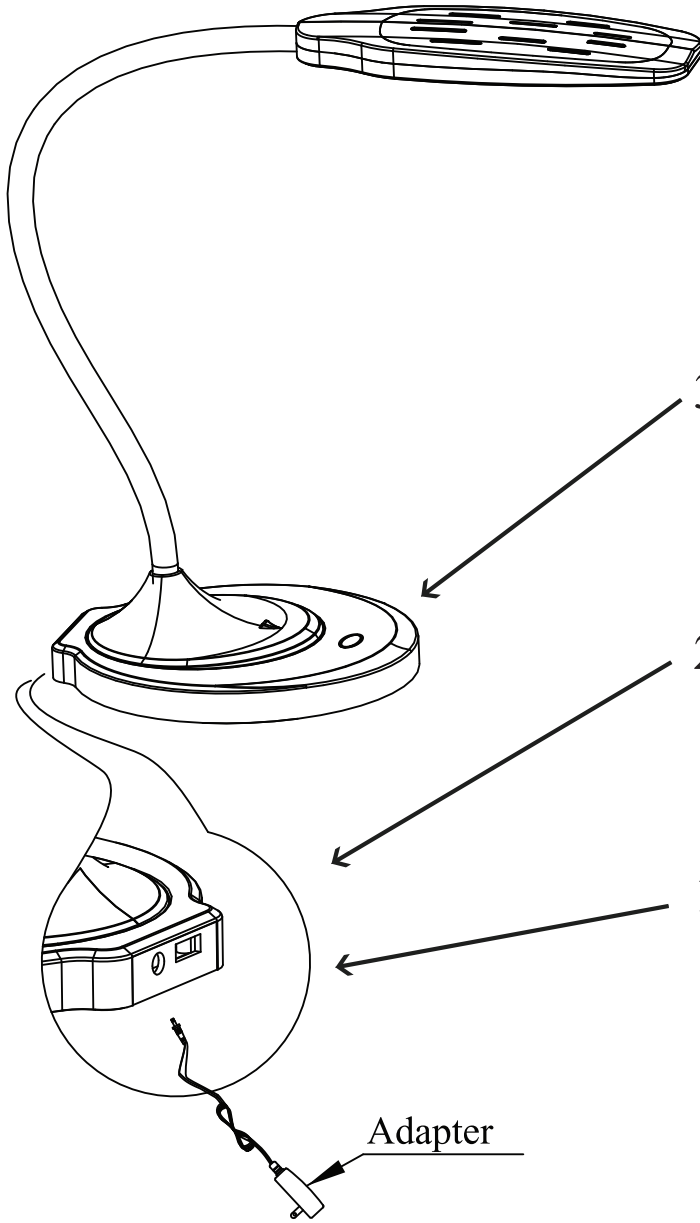

# LED Table Lamp LLR21595/21596/21597/21598



- 3. ON / OFF and Dimming Button
  - Touch switch to turn ON and OFF
  - Touch switch to select brightness level
- 2. USB Port to Charge USB devices (Output DC 5V, 1000mA)
- 1. Insert power supply connector into lamp base and connector power adaptor to wall socket of extenston cord

Adapter

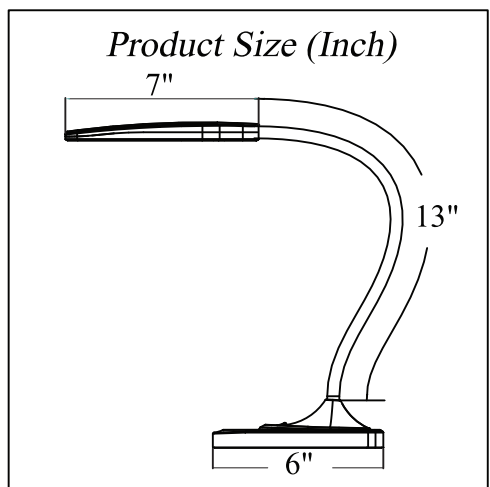

**Product Specifications:**

Power consumption: 7W  
Input Voltage: AC110V-220V, 50-60Hz  
Output: DC12V, 1.5A (constant voltage adaptor)  
LED: 60PCS of SMD3014  
Luminous flux: 600LM  
Illumination: 2000LUX (measure within 12 Inch)

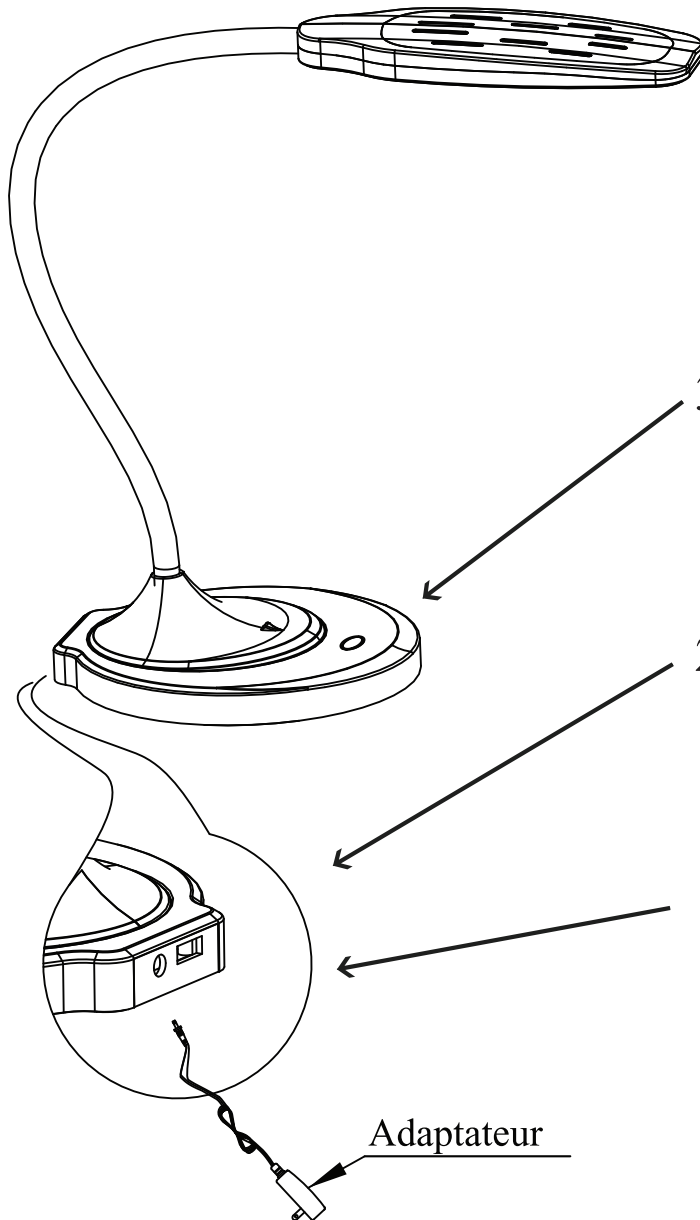

3. Allumé / éteint et bouton de diminution d'intensité lumineuse  
- Touchez l'interrupteur pour allumer ou éteindre  
- Touchez l'interrupteur pour sélectionner le niveau de luminosité
2. Port USB pour charger vos périphériques USB (Sortie 5V c.c., 1000mA)
1. Insérez le connecteur d'alimentation dans la base de la lampe et connecter l'adaptateur de courant sur la prise murale de la rallonge

Adaptateur

### Taille du produit (pouces)

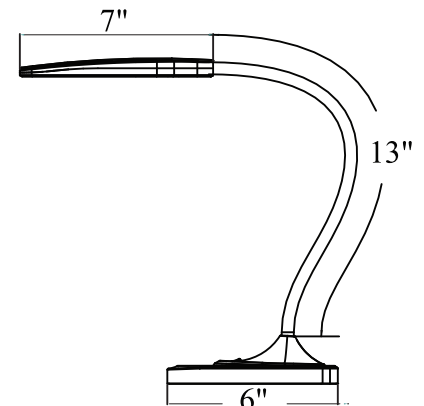

### Caractéristiques du produit:

Consommation électrique : 7 W  
Tension d'entrée : 110 V-220 V c.a., 50-60 Hz  
Sortie : 12 V c.c, 1,5 A (adaptateur de tension constante)  
DEL : 60 x SMD3014  
Flux lumineux : 600 lm  
Éclairage lumineux : 2 000 lux (mesure dans 12 pouces)



## Lámpara de Mesa con LED LLR21595/21596/21597/21598

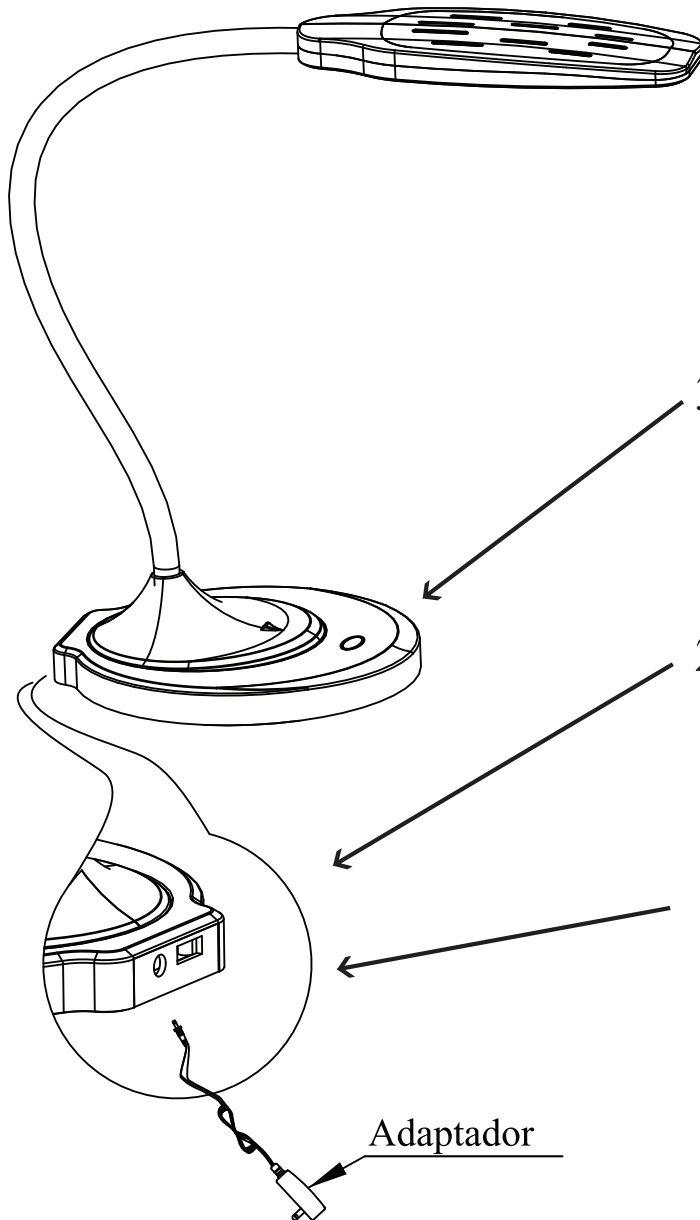

3. Botón de encendido y regulación  
- Toque el interruptor para encender y apagar  
- Toque el interruptor para seleccionar el nivel de brillo
2. Puerto USB para cargar sus dispositivos USB (salida de CD, 5 V, 1000 mA)
1. Inserte el conector del suministro de energía a la base de la lámpara y el adaptador de energía del conector al tomacorriente de pared.

Adaptador

### Especificaciones del producto:

Consumo de energía: 7 W  
Voltaje de entrada: CA 110-220 V, 50-60 Hz  
Salida: CD 12 V, 1.5 A (adaptador de voltaje constante)  
LED: 60 piezas de SMD3014  
Flujo luminoso: 600 LM  
Iluminación: 2000 LUX (medida dentro de 12")

### *Dimensiones del producto (in)*

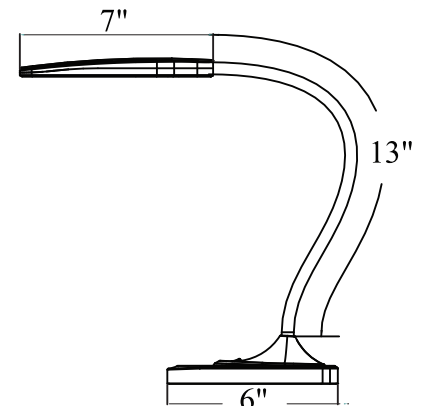

## **Instructions**

If you are missing parts or have other concerns, please email [Lorell@sprich.com](mailto:Lorell@sprich.com) or fax: 404-472-9063.

Please provide the following information:

1. Full Name
2. Physical Address – do not include P.O. Box as our carriers cannot deliver to a P.O. Boxes
3. Phone Number
4. Model Number
5. Part Number
6. Invoice #
7. Date of Purchase

Note: Our policy is to send all parts requests normal ground transportation, if your requirements are to have these parts via overnight/next day, please provide your designated carrier and account number. Replacement panels are not available. If damaged has occurred during shipment, please return the entire unit to place of purchase for credit and replacement. Original Invoice may be required.

Before you begin:

Open, identify and count all parts prior to assembly. Lay out the parts on a non-abrasive surface such as carpet or blanket.

## **Instructions**

Veillez nous faire parvenir un courriel à [lorell@sprich.com](mailto:lorell@sprich.com) ou un fax à : 404-472-9063, s'il vous manque des pièces ou que vous éprouvez d'autres inquiétudes.

Veillez fournir l'information suivante :

1. Nom complet
2. Adresse physique – ne donnez pas votre boîte postale car nos livreurs ne peuvent pas livrer à une boîte postale
3. Numéro de téléphone
4. Numéro de modèle
5. Numéro de pièce
6. # de facture
7. Date de l'achat

Note: Notre politique est de livrer toutes les demandes de pièces par la voie terrestre; prière de fournir le nom de votre transporteur ainsi que votre numéro de compte si vos exigences sont d'avoir ces pièces livrées pendant la nuit/le lendemain. Des panneaux de remplacement ne sont pas disponibles. Si des dommages sont survenus durant le transport, prière de retourner l'unité entière à l'endroit de l'achat pour un crédit et un remplacement. La facture originale peut être exigée.

Avant de commencer:

Ouvrez, identifiez et comptez toutes les pièces avant de procéder à l'assemblage. Disposez les pièces sur une surface non-abrasive telle un tapis ou une couverture.

## **Instrucciones**

Si le faltan partes o tiene alguna pregunta, escriba un mensaje de correo electrónico a [Lorell@sprich.com](mailto:Lorell@sprich.com) o envíe un fax al 404-472-9063.

Recuerde incluir la siguiente información:

1. Nombre completo
2. Domicilio. No incluye apartado postal debido a que nuestros distribuidores no pueden hacer entregas a un apartado postal.
3. Número telefónico
4. Número de modelo
5. Número de parte
6. No. de factura
7. Fecha de compra

Nota: Nuestra política establece enviar todas las partes solicitadas vía terrestre. Si sus requisitos incluyen tener estas partes con un envío nocturno o al día siguiente, sírvase proporcionar su transportista asignado y número de cuenta.

No se cuenta con tableros de repuesto. Si la unidad sufrió algún daño durante el envío, regrésela completa a donde la adquirió para que le reembolsen su pago y se la reemplacen. Se le podría solicitar su factura original.

Antes de iniciar:

Abra, identifique y cuente todas las partes antes del ensamble. Coloque todas las partes en una superficie no abrasiva, como una alfombra o sábana.