

Carefully unpack all parts before attempting to assemble.

1. Press the 5 casters (I) into the holes on the nylon base (H) by using a minimum of 15lbs of strength. The casters must snap into the nylon base (H). Insert the gas lift (G) through the center hole on top of the nylon base (H). Insert the bellow (F) over the gas lift (G).
2. Attach the back cushion (A) w/back support to the seat cushion (B) by using 4 screws (C), tighten fully with enclosed Allen wrench (J).
3. Attach the seat plate (D) to the seat cushion (B) by using 4 screws (E), tighten fully with enclosed Allen wrench (K).
4. Put the pre-assembled seat cushion unit over the gas lift (G). Align the hole at center of seat plate of the seat cushion (B) with the top of gas lift (G). Then, press down with even pressure until they are firmly secured to finish the assembly.

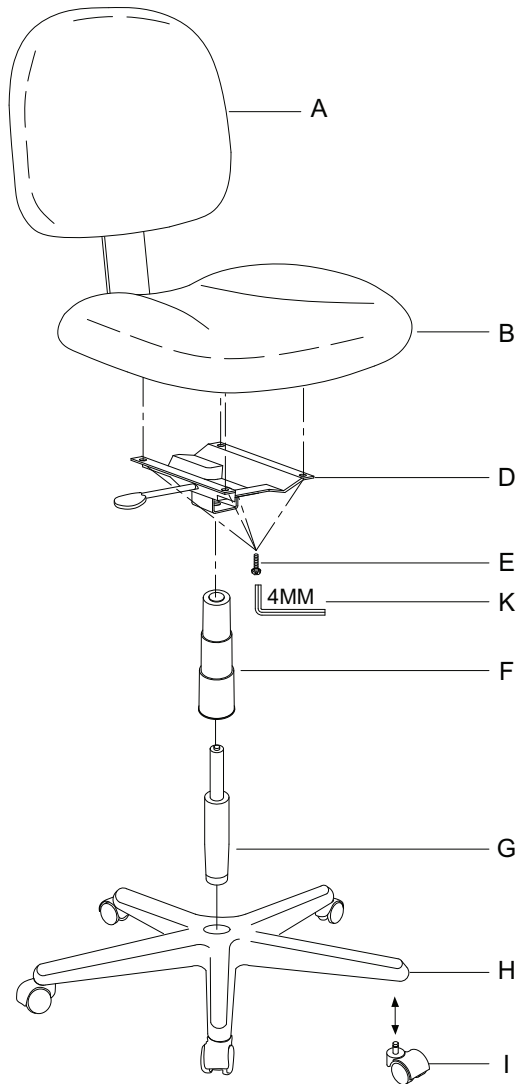
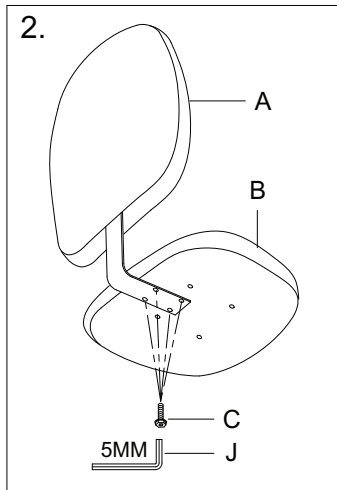
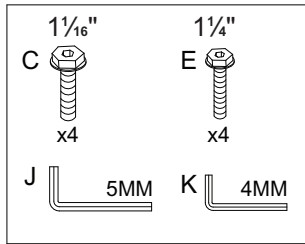

Description

Parts List

Quantity

A. BACK CUSHION	1
B. SEAT CUSHION	1
C. SCREW (1 1/16")	4
D. SEAT PLATE	1
E. SCREW (1/4")	4
F. BELLOW	1
G. GAS LIFT	1
H. NYLON BASE	1
I. CASTER	5
J. ALLEN WRENCH (5MM)	1
K. ALLEN WRENCH (4MM)	1

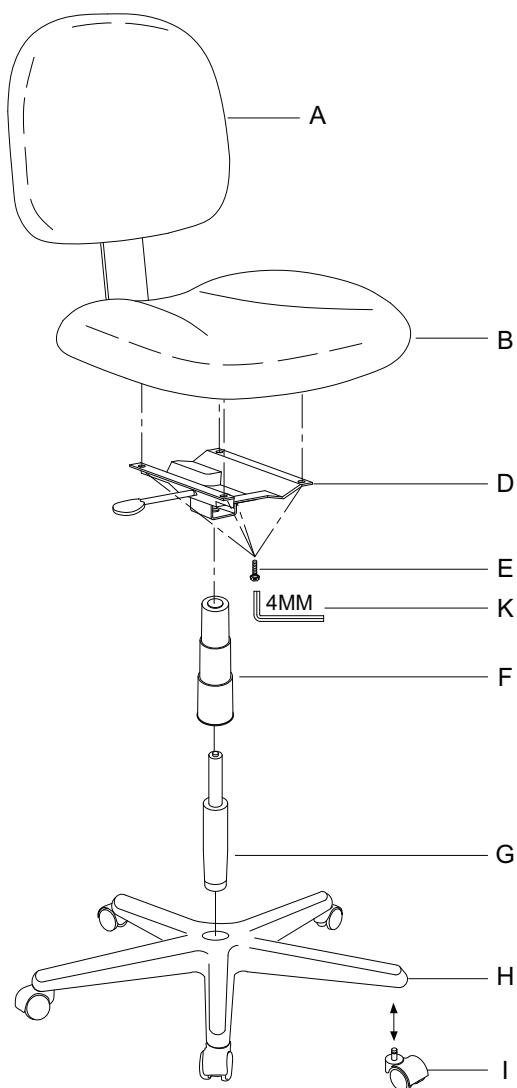
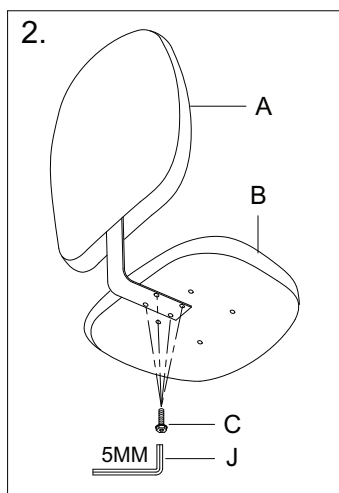
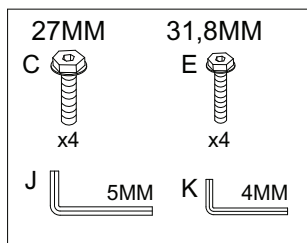

Déballez soigneusement toutes les pièces avant d'entreprendre le montage.

1. Faites passer les 5 roulettes (I) dans les trous du piétement en nylon (H) en appliquant une tension minimum de 15 lb. Les roulettes doivent s'encliqueter avec le piétement nylon (H). Insérez le vérin à gaz (G) dans le trou central situé au sommet du piétement nylon (H). Passez la gaine à soufflets (F) sur le vérin à gaz (G).
2. Attachez le coussin de dossier (A) avec le support de dossier au coussin de siège (B) à l'aide de 4 vis (C), serrez à fond avec la clef Allen incluse (J).
3. Attachez l'assise (D) au coussin de siège (B) à l'aide de 4 vis (E), serrez à fond avec la clef Allen incluse (K).
4. Posez l'unité de coussin de siège préassemblée sur le vérin à gaz (G). Alignez le trou situé au centre de l'assise du coussin de siège (B) avec le sommet du vérin à gaz (G). Puis, appliquez une pression également répartie vers le bas jusqu'à ce que les pièces s'adaptent en toute sécurité l'une dans l'autre pour terminer le montage.

Description	Liste des pièces	Quantité
-------------	------------------	----------

A.	COUSSIN DE DOSSIER	1
B.	COUSSIN DE SIÈGE	1
C.	VIS (27MM)	4
D.	ASSISE	1
E.	VIS (31,8MM)	4
F.	GAINE À SOUFFLETS	1
G.	VÉRIN À GAZ	1
H.	PIÉTEMENT NYLON	1
I.	ROULETTE	5
J.	CLEF ALLEN (5MM)	1
K.	CLEF ALLEN (4MM)	1

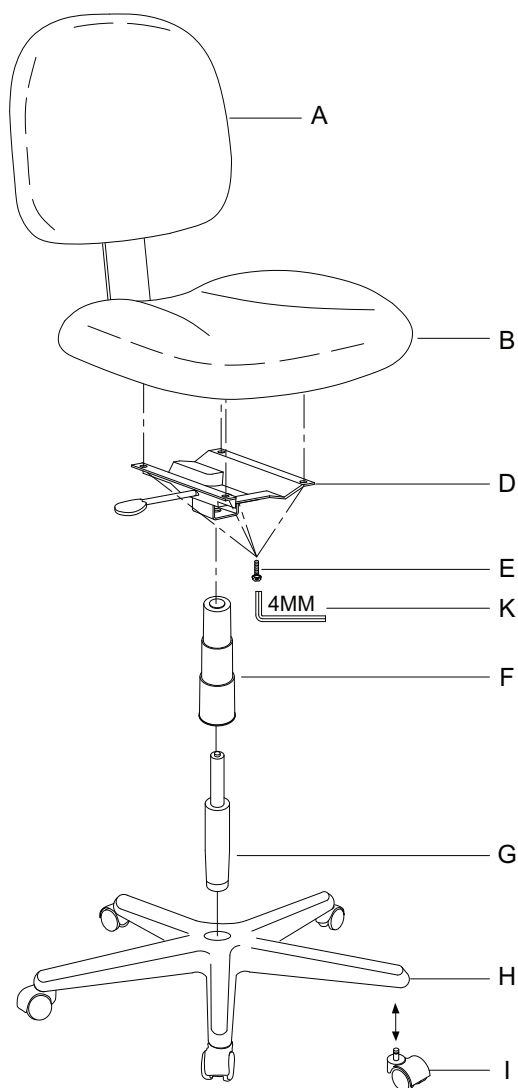
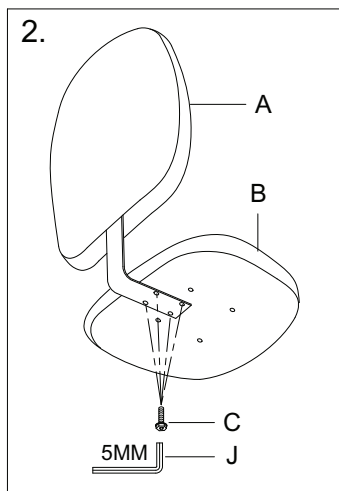
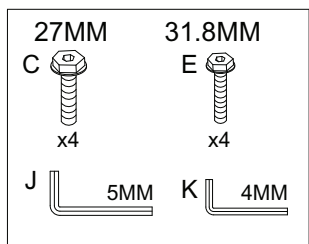

Desempaque todas las piezas con cuidado antes de intentar armar.

1. Presione las 5 ruedecillas (I) en los agujeros sobre la base de nailon (H) usando una fuerza mínima de 5 libras. Las ruedas deben entrar a presión en la base de nailon (H). Inserte el elevador de gas (G) a través del agujero central que se encuentra en la parte superior de la base de nailon (H). Inserte el fuelle (F) sobre el elevador de gas (G).
2. Conecte el cojín de la espalda (A) con el soporte al asiento (B) usando 4 tornillos (C), apriete completamente con la llave Allen que se incluye (J).
3. Conecte la placa del asiento (D) con el soporte al asiento (B) usando 4 tornillos (E), apriete completamente con la llave Allen que se incluye (K).
4. Ponga la unidad del cojín del asiento prearmado sobre el elevador de gas (G). Alinee el agujero en el centro de la placa del asiento del cojín del asiento (B) con la parte superior del elevador de gas (G). Luego, oprima con presión uniforme hasta que se aseguren firmemente para terminar con el armado.

Descripción	Lista de piezas	Cantidad
-------------	-----------------	----------

A.	COJÍN DEL RESPALDO	1
B.	COJÍN DEL ASIENTO	1
C.	TORNILLO (27MM)	4
D.	PLACA DEL ASIENTO	1
E.	TORNILLO (31.8MM)	4
F.	FUELLE	1
G.	ELEVADOR DE GAS	1
H.	BASE DE NAILON	1
I.	RUEDA	5
J.	LLAVE ALLEN (5MM)	1
K.	LLAVE ALLEN (4MM)	1



## Instructions

### CALL US FIRST! DO NOT RETURN TO STORE.

For immediate help with assembly or product information call our toll-free number: **1-888-598-7316** Mon. - Fri. 7am to 7 pm CST. Our staff is ready to provide assistance. Damaged or missing parts ship from our facility in 1-2 business days.

Please provide the following information:

1. Full Name
2. Physical Address – do not include P.O. Box as our carriers cannot deliver to P.O. Boxes
3. Phone Number
4. Model Number
5. Part Number
6. Invoice #
7. Date of Purchase

Note: Our policy is to send all parts requests via normal ground transportation. If your requirements are to have these parts via overnight/next day, please provide your designated carrier and account number. Replacement panels are not available. If any damage has occurred during shipment please return the entire unit to place of purchase for credit and replacement. Original invoice may be required.

Before you begin: Open, identify and count all parts prior to assembly. Lay out the parts on a non-abrasive surface such as carpet or blanket.

## Instructions

### APPELEZ-NOUS D'ABORD! NE REVENEZ PAS AU MAGASIN.

Pour obtenir une aide immédiate concernant l'assemblage ou des informations sur les produits, appelez notre numéro sans frais : **1-888-598-7316** Lun. - vend. 7h à 19 h CST. Notre personnel vous attend pour vous offrir son aide. Les pièces endommagées ou manquantes sont expédiées de nos locaux sous 1 à 2 jours ouvrables.

Veuillez inclure les informations suivantes :

1. Nom complet
2. Adresse physique – ne pas inclure de boîte postale, car nos porteurs ne peuvent pas livrer à ces boîtes.
3. Numéro de téléphone
4. Numéro de modèle
5. Numéro de pièce
6. Numéro de facture
7. Date d'achat

Remarque : Notre politique est d'envoyer toutes les pièces demandées par transport terrestre normal. Si vous voulez recevoir ces pièces le jour suivant, indiquez votre porteur désigné ainsi qu'un numéro de compte. Nous ne fournissons pas de panneaux de rechange. En cas d'endommagement en cours de transport, renvoyez l'unité entière au lieu d'achat pour recevoir un crédit ou un échange. La facture originale vous sera peut-être demandée.

Avant de commencer:

Ouvrez, identifiez et comptez toutes les pièces avant l'assemblage. Disposez à plat les pièces sur une surface non abrasive comme un tapis ou une couverture.

## Instrucciones

### ¡LLÁMENOS PRIMERO! NO DEVUELVA EL PRODUCTO A LA TIENDA.

Para recibir ayuda inmediata con el ensamble o información del producto, llame a nuestro número gratuito: **1-888-598-7316** De lunes a viernes de 7 a.m. a 7 p.m., hora del Centro. Nuestro personal está preparado para brindarle asistencia. Las partes dañadas o faltantes saldrán de nuestras instalaciones en el transcurso de 1 a 2 días hábiles.

Recuerde proporcionar la siguiente información:

1. Nombre completo
2. Domicilio físico – No incluya apartados postales debido a que no podemos realizar entregas en un apartado postal.
3. Número telefónico
4. Número de modelo
5. Número de parte
6. Número de factura
7. Fecha de compra

Nota: Nuestra política es enviar todas las solicitudes de partes por transporte terrestre regular. Si usted solicitó el envío de estas partes durante la noche o con entrega al día siguiente, proporcione el nombre de su compañía de mensajería y su número de cuenta. Los paneles de repuesto no están disponibles. Si ocurrió algún daño durante el envío, devuelva la unidad completa al lugar de compra para su devolución o reposición. Es posible que le pidan la factura original.

Antes de iniciar:

Abra, identifique y cuente todas las partes antes del ensamble. Coloque todas las partes en una superficie no abrasiva, como una alfombra o sábana.